

Чега сме ние на морето!



# Вапцаровец

Издание на ВВМУ „Н. Й. Вапцаров“, посветено на 135-годишнината на флотската алма-матер.



май 2016 г.  
Варна

## Модерна образователна и научноизследователска институция, уникален център за морско образование, квалификация и наука

Комодор проф. г.в.н. Боян МЕДНИКАРОВ, началник на ВВМУ „Н. Й. Вапцаров“

Висшето военноморско училище „Н. Й. Вапцаров“ има богата история, която се характеризира с периоди на подем, възходящо развитие, но също така и на спадове и сериозни трудности, в това число застрашаващи неговата цялост и дори съществуването му.

Свидетел съм на част от историята на развитие на училището, като първите ми спомени за него са от края на шестдесетте и началото на седемдесетте години на миналия век, когато баща ми преподаваше тук. Анализирайки своите детски спомени за Морското училище, осъзнавам, че в този период създаваше усещането за една подредена институция, с много добра организация и сериозна грижа за образованието и възпитанието на хиляди млади хора - курсанти за Българския военноморски флот, за националните корабостроителни компании: Български морски флот, Българско речно плаване и Океански риболов. Благодарение на

отличната си подготовка, високата дисциплина и мотивация възпитаниците на нашето училище намираха безпроблемна реализация в тези предприятия и в други държавни учреждения, свързани с отбраната и морския транспорт.

Безспорно през този период във ВВМУ се правеха сериозни и успешни усилия за създаване на ефективна система за военноморско образование, но като че ли училището пропусна да развие в най-пълна степен своя изследователски потенциал въпреки блестящите достижения на такива ярки учени и личности като капитан I ранг проф. г.т.н. Емил Станчев, капитан I ранг доц. г-р Цветан Папазов, капитан I ранг проф. г.т.н. Трифон Пенков и други. Това не означава, че училището бе спряло да осъществява научни изследвания, но това не бе основен акцент в неговата дейност, което в крайна сметка доведе до затормозяване на процесите по научно изграждане на преподавателския състав,



особено в последните две десетилетия на XX век.

Всичко това, съчетано с драматичните промени в обществения строй, както и с либерализацията на пазара на образователните услуги през деветдесетте години на миналия век, постави Висшето военноморско училище в една твърде деликатна ситуация, когато то трябваше да се бори за своето оцеляване, при това в условията на активно развитие на алтернативен център за морско образование в лицето на Техническия университет - Варна. Тази негативна тенденция се задълбочаваше и поради сериозните финансови проб-

леми, които изпитваше училището като елемент на Министерството на отбраната, във връзка със съкращаването на разходите за отбрана на страната. Това в крайна сметка доведе до забавяне на темповете на неговото развитие, ограничаване на амбициите му, включително и загуба на международен престиж. Този болезнен период също така съвпадна с опитите на определени политически и икономически кръгове да превърнат Морското училище във факултет на Националния военен университет - Велико Търново, в хода на реструктурирането на националната военнообразователна система, както и да се възползват от атрактивния терен на училището.

Благодарение на активната подкрепа на морската общественост в България и най-вече на Асоциацията на възпитаниците на Морското училище, на Командването на ВМС на Р. България, на представителите на местната власт в гр.

Варна, на усилията на много радетели на морската идея, а също така на изключителното упорство и саможертва на ръководството на училището и най-вече на неговия началник капитан I ранг о.р. Михаил Йонов след много бури и превратности ВВМУ успя да преживее този тежък период и да съхрани своя статут на самостоятелна военноморска образователна институция. Венец на този успех бе приемането от Народното събрание на 19 юни 2002 г. на специално Решение за приваждане на акта за създаване на ВВМУ в съответствие със Закона за отбраната и въоръжените сили на Р. България и Закона за висшето образование. Решение, появило се броени дни, преди капитан I ранг М. Йонов да бъде принуден да напусне редовете на Българската армия.

Превратностите, тежките години и проблемите пред ВВМУ не свършиха дотук. Реформирането на военнообразователната

На стр. 2

### • В БРОЯ •

- Факултет „Навигационен“ – стр. 9
- Факултет „Инженерен“ – стр. 9
- Обител на морската книжовност, непресъхващ извор на знание и вдъхновение – стр. 14
- Никола Йонков Вапцаров-Моряка – най-ярката поетична звезда на Варненския културен небосклон, покровител на Морското училище от 1949 г. – стр. 16-17
- „Вапцаровец“ – вестникът на Морското училище – стр. 18-19
- Департамент за следдипломна квалификация – стр. 19
- Кой взема решение Морското училище да носи името на поета Н. Й. Вапцаров – стр. 21
- Удостоените с почетното звание „доктор хонорис кауза“ на ВВМУ „Н. Й. Вапцаров“ – стр. 22
- Името и сградите на Морското училище – стр. 24-25
- Какво е за Вас Никола Вапцаров и какво означава да си Вапцаровец? – стр. 26-28
- Учебните кораби на Морското училище – стр. 30-31
- Православен храм „Св. Николай“ ще бъде въздигнат във флотската ни алма-матер – стр. 32



## Модерна образователна и научноизследователска институция, уникален център за морско образование, квалификация и наука

От стр. 1

система създаде неблагоприятните условия, при които на територията на училището функционираха две паралелни структури - едната, висше военноморско училище, подчинено на началника на ГЩ на БА, а другото - формиране за военна подготовка и осигуряване, подчинено на командването на Военноморските сили. Вместо да си сътрудничат и взаимодопълняват адекватно, те често изпадаха в дълбоки и нерешими противоречия. Натрупаният негативен опит от това съвместно съществуване в крайна сметка стана причина за възстановяване на историческата правда и логиката на развитието на училището, като през есента на 2005 г. то отново възвърна единния си състав и структура. След което започна постепенно излизане от натрупаните негативи и насочване на ресурсите към бъдещо развитие.

И докато за един дълъг период училището бе в изчаквателна позиция по отношение на своите преки конкуренти в морското образование и квалификация, то постепенно започна да развива нови учебни програми, да разкрива нови специалности, да разширява спектъра на обучение и квалификация. Започнаха да се утвърждават нови добри практики на ефективно управление на учебния процес, извърши се оптимизация на учебните планове и програми. Работеше се за установяване на положителни и перспективни контакти с морската индустрия, предостави се възможност възпитаниците да имат успешна, даже стопроцентова реализация на пазара на труда не само в страната, но и в най-престижни корабостроителни компании.

В тази връзка днес ние се гордеем с: получената институционална акредитация за максималния шестгодишен период с оценка 9,16; успешно акредитираните основни професионални направления и свързаните с тях регулаторни специалности с отлични оценки; акредитираното обучение в тринадесет докторски програми, всич-

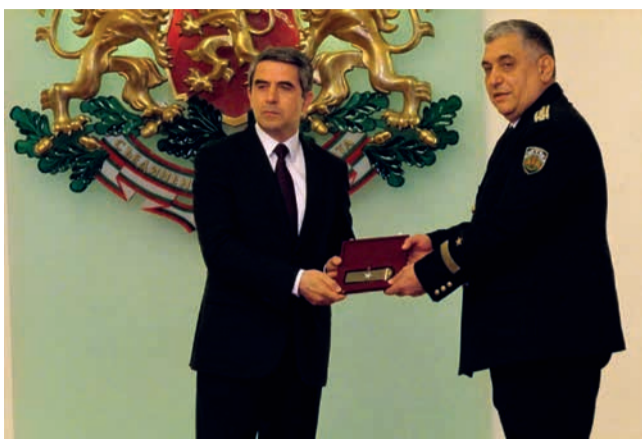

На 30 март 2016 г. президентът на Република България и върховен главнокомандващ на Върхожените сили Росен Плевнелиев връчи адмиралските паго̀ни на комодор проф. д.в.н. Боян Медникаров - началник на ВВМУ "Н. Й. Вапцаров".

ки с оценка по-висока от 9,00.

Непрекъснато се усъвършенства учебно-плановата документация за изпълнение на новите изисквания на Международната конвенция за вахтената служба и нормите за подготовка и освидетелстване на морските лица, 1978 г., както е изменена, както и свързаните с нея регламенти на Изпълнителната агенция „Морска администрация“.

Наблюдава се устойчива тенденция на увеличаване на приема на студенти във ВВМУ (до 648 за учебната 2015/2016 година), като към днешна дата във ВВМУ се обучават над 2800 студенти, курсанти и докторанти, което е четири пъти повече в сравнение с 2001 г. Нараства броят на привличаните нови чуждестранни студенти - към момента във ВВМУ се обучават около 150 студенти от Албания, Германия, Гърция, Индия, Казахстан, Румъния, Турция и Украйна, Ел Салвадор и Хондурас.

Разкрити са нови специалности в професионални направления „Администрация и управление“ и „Транспорт, корабостроителство и авиация“, както следва:

- специалност „Мениджмънт на водния транспорт“ в ОКС „Бакалавър“ и ОКС „Магистър“;

- специалност „Информационни и комуникационни технологии в морската индустрия“ в ОКС „Бакалавър“ и ОКС „Магистър“;

- съвместна магистърска програма по специалност „Логистика“ с университета в град Артоа - Франция.

Въведена бе нова система за ранно кандидатстване и прием на студенти и курсанти.

Непрекъснато се разширява спектърът на квалификационните курсове за обучение на морски лица - към днешна дата каталогът на квалификационните услуги, предлагани от ВВМУ, надхвърля 50 курса.

Качествените и количествените натрупвания доведоха до един много успешен опит на Европейската агенция по морска безопасност (EMSA) през 2013 г., когато ВВМУ защити престижа на националната система за морско образование, без да бъде констатирана нито една съществена забележка.

Особено показателен бе полученият през март 2015 г. сертификат за високо качество на обучението на морски кадри от страна на Министерството на земята, инфраструктурата, транспорта и туризма на Япония. Това признание дава възможност на нашите възпитаници да плават на кораби под японски флаг без допълнителна сертификация. Това е изключително висока оценка и поради факта, че японската морска администрация има лидерска позиция в Азиатския регион.

Позитивното развитие на училището го превърна в стратегически партньор на световно значими корабостроителни компании. Все повече представители на морската индустрия започнаха да инвестират в неговата материално-техническа база и да подобряват качеството на обучение и подготовка на кадрите.

Разбира се, всички тези усилия в никакъв случай не загърбват и не подценяват дейността, свързана с подготовката на курсантите в училището. Една от най-главните задачи, които

## До комодор проф. д.в.н. Боян МЕДНИКАРОВ, началник на Висшето военноморско училище „Н. Й. Вапцаров“

Уважаеми господин комодор, уважаеми офицери и преподаватели, уважаеми курсанти и студенти, госпожи и господа,

За мен е удоволствие да Ви поздравя най-сърдечно по случай навършването на 135 години от основаването на Висшето военноморско училище „Никола Йонков Вапцаров“.

Военноморското училище е не само най-старото техническо училище у нас, но и най-авторитетният център за подготовка на морски кадри. То е и един от символите на България като морска държава. В него поколения от български моряци са изучавали основите на военноморското изкуство и гражданското мореплаване.

Това, което свързва завършилите ВВМУ „Н. Й. Вапцаров“, е една непреодолима любов към флота и морето. Добрата система за обучение и възпитание в училището позволява на неговите възпитаници да бъдат конкурентоспособни и да намират реализация в различни области на професионалния живот - в обществено-политическата сфера, във фи-

нансово-икономическия и военния сектор.

Бих искал да изразя своята признателност и дълбоко уважение към ръководството и преподавателския колектив на Висшето военноморско училище за дългогодишните усилия, всеотдайност и отлични резултати не само в процеса на обучение и подготовка на висококвалифицирани кадри за гражданския и военния флот, но и по отношение на важната задача да бъдат възпитани будни, съвестни и отговорни граждани на България. Благодарение на Вашия висок професионализъм и упорит труд и днес Военноморското училище продължава да доказва своя висок капацитет адекватно да се справя с предизвикателствата на времето, успешно адаптирайки своята образователна методика и педагогически инструментариум към динамичните промени в средата на обучение, към международните стандарти и все по-нарастващите изисквания за качество на подготовката и възпитанието на



морски кадри.

Като Ви поздравявам още един път с отбелязването на 135-годишнината от основаването на Висшето военноморско училище, пожелавам на Вас и на Вашите семейства здраве, щастие и благополучие, вяра и оптимизъм, воля, сила и енергия. Все така последователно и неуморно да изпълнявате своята благородна и високоотговорна мисия - да съхранявате изконните традиции и авторитета на българското морско образование.

Честит празник!

**Росен ПЛЕВНЕЛИЕВ,**  
президент на Република България и върховен главнокомандващ на Върхожените сили

## До комодор проф. д.в.н. Боян МЕДНИКАРОВ, началник на Висшето военноморско училище „Никола Й. Вапцаров“

Уважаеми господин комодор, уважаеми господа офицери, старшини, курсанти, матроси и студенти, уважаеми госпожи и господа,

Приемете моите най-сърдечни поздравления по случай 135-годишнината от основаването на Висшето военноморско училище „Н. Й. Вапцаров“!

Изказвам дълбокото си уважение към морската алма-матер - учебно заведение, доказало се през годините, международно признато, отличаващо се с достижения в областта на военноморското образование с лидерска позиция в страната.

Още от създаването на Морското училище в град Русе - първообраз на ВВМУ „Н. Й. Вапцаров“, до днес всички вие, които представлявате командния и академичния състав, всеотдайно влагате усилия и енергия в изграждането на високо подготвени флотски кадри, с които България да се гордее. Вие, които отдавате труда си и заедно с това част от живота си на Висшето военноморско училище, с Вашата

мотивация, инициативност и лоялност, допринасяте изключително за просперитета на нашето морско образование.

Уверявам Ви в моите искрени чувства на признателност към това, което правите за подготовката на морските ни офицери и издигането престижа на българското военноморско образование. Изказвам своята благодарност към Вас за професионализма и постоянството Ви, защото именно заради квалифицирани преподаватели това най-старо техническо училище в България се нарежда безспорно сред най-авторитетните морски университети в целия свят.

Благодарение на всички възпитаници ВВМУ „Н. Й. Вапцаров“ непрестанно се е развивало и е завоювало акредитации и сертификати от утвърдени международни организации. Всички ние сме горди от Вашите сили и целестремност, довели до формирането на стойностни кадри, които се доказват чрез отличен прием във военноморския и търговския флот не само на България, но и по света.

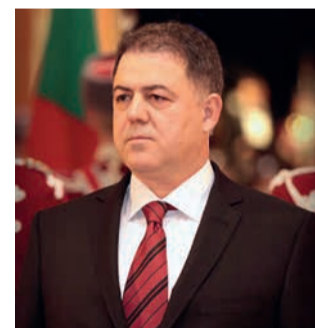

Дерзайте все така, като продължавате да пазите традициите и ценностите на българското морско дело. Помнете какво е чест и достойнство. Целете се още по-нависоко и знайте, че във Вас са надеждите за бъдещи модерни научни и технологични постижения в областта.

От все сърце желая на всички здраве, благоденствие, лично щастие, много нови успехи и истинско професионално удовлетворение от постигнатото до момента!

ЧЕСТИТА ГОДИШНИНА!

**Министър на отбраната на Република България**  
**Николай НЕНЧЕВ**

## Модерна образователна и научноизследователска институция, уникален център за морско образование, квалификация и наука

От стр. 2

се решават през последните години тук, е създаването на програми, които в най-пълна степен да съответстват на реалните потребности на Военноморските сили на страната. Особен принос за успехите тук имат прекрасните взаимоотношения с командването на ВМС и безрезервната подкрепа, която получаваме. Благодарение на това взаимодействие все повече офицери от командването на ВМС и командири от военноморските формирования се ангажират в учебния процес. На тази база се организира и гъвкава система за практическа подготовка на море, която дава възможност във всеки един момент, когато корабите на ВМС водят бойна подготовка на море, нашите курсанти да са на борда и да практикуват.

Друг много важен акцент в дейността на ВВМУ през последното десетилетие е *научноизследователската дейност*. Стратегически приоритет в това направление е утвърждаване на училището като водеща научноизследователска институция в рамките на Министерството на отбраната. Възприет бе принципът, че високото ниво на научноизследователската дейност е задължително условие за осъществяването на ефективно взаимодействие между образователен процес, наука, технологично развитие и иновационна политика. Достиженията, свързани с изпълнението на Стратегия за развитие на научните изследвания във ВВМУ, на първо място се свързват с разкриването на новите стратегически направления за научни изследвания: Зелена енергия;

морска екология; информационни технологии и мехатроника, като целенасочено нарастват свързаният с тях научноизследователски потенциал и инфраструктура.

Внимание заслужават и следните научни проекти:

- В периода 2013–2015 година бе изпълнен проект по ОП „Конкурентоспособност“, свързан с повишаване на ефективността на корабните енергетични установки и опазването на околната среда на стойност 700 000 лева. Оборудвани и в процес на усвояване са две лаборатории. Изграден е комплекс, позволяващ да се тества ефективността на енергетичната установка в различни условия и при различни варианти на натоварване на кораба. Придобрена е способност за тестване на експлоатационните характеристики на различни брегови съоръжения в условията им на експлоатация;

- През 2015 г. ВВМУ в партньорство с Басейновата дирекция „Черноморски район“ и Областната администрация – Варна, стартира изпълнение на проект по програма BG-02 „Интегрирано управление на морските и вътрешни води“, съфинансирана от Финансовия механизъм на Европейското икономическо пространство 2009–2014 г. Бюджетът на проекта е 2 300 000 лева. Предвижда се изграждането на уникален комплекс за прогнозиране и реакция на разливи на петролни продукти. Комплексът допълнително притежава способности за отработване на операции по търсене и спасяване, изследване на експлоатационни характеристики на морски инфраструктурни

обекти (пристанища, пристанищни съоръжения), осигуряване на специализирана подготовка (пилоти, капитани портови флот и др.). Към комплекса е изградена и е в процес на усвояване лаборатория за диагностика на замърсяване с петролни продукти и изследване на баластни води;

- Реализира се проектът DECOMAR, имащ за цел уеднаквяване на един учебен семестър за морски специалности в четири морски университета от четири държави – Полша, Румъния, Турция и България. Изпълнението на проекта ще позволи по-активно използване на програма „Еразъм+“ за реализиране на студентски и преподавателски мобилности;

- Изпълнени бяха проектите MAREM и MARSA за създаване на съвместна магистърска програма по морска сигурност с Морския университет в Констанца;

- Проект AVOIDING COLLISIONS AT SEA е международен проект по програма Lifelong Learning Programme Leonardo da Vinci на Европейската комисия. Той се реализира в партньорство с пет държави: Англия, Словения, Хърватия, Испания и Турция, с които е разработена иновативна електронна онлайн платформа за изучаване на Морските правила за предпазване от сблъскване на море (COLREG), като една от важните международни конвенции за морски офицери. В него се представят правилата, чрез разработени сценарии, изобразявани чрез видеосимулации реализирани на модерните тренажорни комплекси във ВВМУ. Проектът беше завършен през февруари 2016 г., като е оценен с най-високите оценки от всички завършващи по тази програма проекти и е предложен за най-добър проект за 2016 г.

Неделима част от научноизследователската дейност на ВВМУ е организирането и провеждането на ежегодни международни конференции и научни сесии.

Следващ основен акцент в настоящата дейност на училището е *подобряването на средата за учене и живот*. В тази връз-

На стр. 4



## До комодор проф. г.в.н. Боян МЕДНИКАРОВ, началник на Висшето военноморско училище „Никола Й. Вапцаров“

Уважаеми господин комодор, уважаеми офицери и преподаватели, уважаеми курсанти и студенти,

За мен е чест да отправя поздравите си по случай 135-годишнината от създаването на Висшето военноморско училище „Никола Йонков Вапцаров“.

135 години вие оставате най-авторитетният център за подготовка на висококвалифицирани специалисти за българските Военноморски

сили и фактор за развитието на морския сектор на страната ни.

Престижът на Вашата школа се дължи на поколения добре подготвени и предани на морското дело преподавателски кадри. Благодаря на всички, които са работили за доброто име на флотската алма-матер, известна с отличното си възпитание в дух на дисциплина, екипност, любов към мореплаването и неоткритите хоризонти.

Пожелавам на всички здраве и сили!



ЧЕСТИТ ПРАЗНИК!

**Бойко БОРИСОВ,**  
министър-председател на Република България

## До комодор проф. г.в.н. Боян МЕДНИКАРОВ, началник на Висшето военноморско училище „Никола Й. Вапцаров“

Уважаеми професор Медникаров, уважаеми курсанти, уважаеми госпожи и господа,

Приемете поздравленията ни по случай 135-годишнината от създаването на Висшето военноморско училище „Н. Й. Вапцаров“ - Варна.

През всичките тези години Военноморското училище е успяло да подготви хиляди висококвалифицирани специалисти за българските военноморски сили и морската индустрия.

Авторитетът на Висшето военноморско училище „Н. Й. Вапцаров“ се гради със силата на академичните и образователни традиции, с

усилията, амбицията и интелекта на преподавателите, със своя уникален принос да подготвя кадри за развитието на морския сектор на Република България.

Уверена съм, че и занапред ще продължавате да работите за развитието на млади хора, учейки ги да бъдат предприемчиви и социално ангажирани личности, отговорни за собственото си развитие и подготвени за живота.

Пожелавам Ви с все по-силен плам да разгаряте стремежите за непрекъснато надграждане на знания и умения, за развитие на потенциала у младите за създаване на възможности за пълноценна личностна и со-

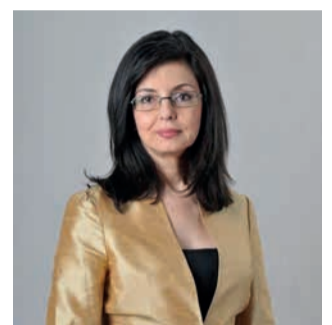

циална реализация.  
НА ДОБЪР ЧАС!

**Мезлена КУНЕВА,**  
заместник министър-председател по координация на европейските политики и институционалните въпроси и министър на образованието и науката

## Скъпи приятели,

В Русе през далечната 1881 г. е създадено първото техническо учебно заведение в Княжество България под името „Морско училище“. На географската карта пътят от Русе до Варна не е толкова дълъг, но изразването от техническо до висше училище е забележително. За 135-те години от неговото съществуване то израсна не само до Висше военноморско училище във Варна, а и до университет, подготвящ военноморския и гражданския флот на България. Негови възпитаници водят кораби, плаващи под флагите на всички големи компании по цял свят. Това е най-голямото признание за качеството на обучението и за придобитата квалификация.

Днес можем да кажем,

че ВВМУ „Н. Й. Вапцаров“ е един от водещите университети в България, предлагащ най-модерни форми на обучение: тренажори, лаборатории, планетариум, които осигуряват практическо прилагане на знанията и уменията на курсантите и студентите.

Министерството на транспорта, информационните технологии и съобщенията винаги е оценявало високо важността на ВВМУ за подготовката на висококвалифицирани кадри за речния и морския транспорт на страната ни.

Чрез страниците на юбилейния вестник „Вапцаровец“ бих искал да поздравя всички ветерани, преподаватели, курсанти и студенти със 135-годишнината на ВВМУ „Н. Й. Вапцаров“ и да пожелавам по пътен вятър за дос-

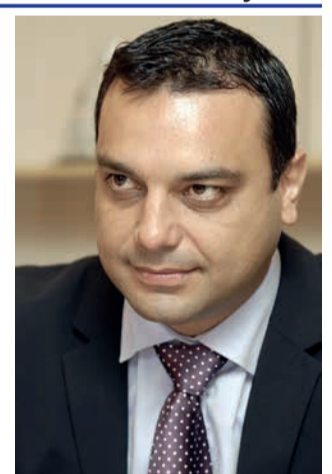

тигане на нови хоризонти в обучението в практикуването на моряшката професия.

С уважение,

**Ивайло МОСКОВСКИ,**  
министър на транспорта, информационните технологии и съобщенията



## Модерна образователна и научноизследователска институция, уникален център за морско образование, квалификация и наука

От стр. 3

ка основните достижения се свързват с разкриване на нови корабни симулационни комплекси и разширяване на съществуващите. През последните пет години във ВВМУ са изградени:

- Пет нови корабни мостика, клас „А“, съгласно международната класификационна система DNV, с визуализационни системи, както следва: 360°, 315°, 225° и два броя по 125°;

- Нов машинен симулационен комплекс, а съществуващият е разширен с допълнителни работни места;

- Тренажорен комплекс за подготовка на специалисти за нуждите на системите за управление и наблюдение на корабния трафик (Vessel Traffic Management Systems - VTMS);

- Разширен е тренажорният комплекс GMDSS с нови работни места;

- Лаборатория за работа със системи с напрежението над 1000 V;

- Лаборатория по корабни електроенергийни системи и корабни електродвигатели;

- Кабинет за базова подготовка по STCW;

- Лаборатория за изследване и оптимизиране на корабния пропульсивен комплекс;

- Лаборатория за отработване на процедури по борба за живучест на кораба;

- Стационарна и мобилна химическа лаборатория за изследване на баластни води.

Предстои откриването на още шест корабни мостика с разширени възможности за провеждане на подготовка на капитани за специализирани кораби, обслужващи офшорната индустрия (Dynamic Positioning Systems), както и симулатор за работа с течни товари.

Понастоящем ВВМУ разполага с богата учебно-материална база, включваща: плаваща учебна база № 421, моторен катер „Асен“ № 422, лодъчна база, летен лагер, множество симулатори, интерактивен стрелков комплекс, полигон, планетариум, техническа учебна работилница, обновени лекционни зали и класни стаи, лаборатории,

библиотека с информационен център и пр.

Ремонтирани и изцяло обновени са всички лекционни зали и над 90 % от класните стаи. Понастоящем се реализира обновяване на две от общежитията на училището. Модернизирана е системата за отопление, като в учебните сгради тя е изцяло подменена с нови газови котли и радиатори. Оптимизирани са системите за доставка на вода и осветление. Обновен е автотомобилният парк.

През последното десетилетие ВВМУ целенасочено се стремеше да разширява своите международни контакти. То активно участва в работата на Международната асоциация на морските университети (IAMU), като за трети пореден мандат е представено в нейния изпълнителен борд. През октомври 2015 г. на проведената в Хърватия 16-а Генерална асамблея на организацията бе взето решение годишната асамблея през 2017 г. да бъде домакинствана от нашето училище. В надпреварата за голямата чест ВВМУ се състезаваше с най-големия частен морски университет във Филипините, Морския факултет на Университета в Ливърпул, Световния морски университет в Малмьо и Морския факултет на Университета в Барселона.

Наред с това ВВМУ е основател и редовен член и на Асоциацията на Черноморските институции (BSAMI), а в момента началникът на училището е и неин президент.

ВВМУ поддържа международни контакти с редица военноморски академии, между които Полската военноморска академия, Румънската военноморска академия, Военноморската академия на САЩ, Турската военноморска академия, Италианската военноморска академия, Гръцката военноморска академия, Военноморската академия на Германия, Френската военноморска академия, Военноморската академия на Испания, Кралския военноморски колеж на Великобритания.

Разширяват се международните връзки с цивилни морски академии и университети като Морския

университет в Констанца, Морската академия на САЩ в Мейн и в Сан Франциско, Морската академия на Полша, Одеската морска академия и Одеския национален морски университет, Държавния университет по водни комуникации в Русия, Техническият университет, Морския университет в Истанбул, Морската държавна академия в Грузия.

Нашите курсанти и студенти редовно участват в учебно-плавателни практики на полски, американски, италиански и румънски учебни кораби, в различни международни състезания, регати и конкурси.

ВВМУ активно участва в новата Европейска програма за образование, обучение, младеж и спорт „ЕРАЗЪМ+“, която стартира през 2014 г. и по този начин осигурява почти 60 % от необходимата плавателна практика на своите студенти.

През 2015 г. училището получи мандат от НАТО съвместно с Военноморската академия на Полша и САЩ да окаже помощ при възстановяването на военноморския факултет на Украйна в рамките на програмата на Алианса DEEP (Defense Education Enhancement Programme). Целта е да се подпомогне Одеската държавна морска академия при изграждането на подходяща материално-техническата база, развитие на нейния академичен състав, образователен модел и структура.

В заключение може да се обобщи, че понастоящем Висшето военноморско училище „Н. Й. Вапцаров“ е модерна образователна и научноизследователска институция, уникален център за морско образование, квалификация и наука, притежаващ отличен образователен и научен потенциал, съвременна учебно-материална и научноизследователска база на най-високо ниво и безспорен международен авторитет, желан партньор на водещи морски компании.

## До началника на ВВМУ „Н. Й. Вапцаров“ комодор проф. г.в.н. Боян МЕДНИКАРОВ

Уважаеми комодор  
МЕДНИКАРОВ,

Приемете моите сърдечни поздравии по случай 135-годишнината на ВВМУ „Н. Й. Вапцаров“!

Създадено преди повече от век като Машинна школа към Дунавската флотилия в Русе, девет години по-късно то е преместено във Варна. Претърпяло редица промени на името през годините и устояло на времето, днес Висшето военноморско училище продължава да е ковачница на кадри както за Военноморските сили на Република България, така и за гражданския флот. Силната Вапцаровска вяра се е предавала и продължава да се предава от поколение на поколение възпитаници на Морското училище, които с гордост наричат себе си Вапцаровци.

Негови възпитаници работят на ръководни постове не само в областта на бизнеса, но и в държавното управление на България. При съществуването им в редица международни организации само потвърждава качеството на образованието, което се развива в най-старото техническо учебно заведение у нас.

Уважаеми комодор Медникаров,

Използвам случая още веднъж да поздравя Вас, всички офицери и старшини, както и целия академичен състав на ВВМУ „Н. Й. Вапцаров“ във връзка със 135 години от основаването на морската ни алма-матер. Годишният усилен труд и знания са основа за висок професионализъм и дръзновение. Следвайте собствен път, очертан от високия морал на предците, труден път, по



който се върви с доблест и високо вдигната глава.

Бъдете здрави, бъдете още по-силни, пазете богатите вековни традиции на училището и продължавайте да го развивате към модерни хоризонти!

**Стоян ПАСЕВ,**  
областен  
управител  
на област  
с административен  
център Варна

## До комодор проф. г.в.н. Боян МЕДНИКАРОВ, началник на ВВМУ „Н. Й. Вапцаров“, до преподавателите и възпитаниците

Уважаеми г-н Комодор,  
Уважаеми госпожи и  
господа,

За мен е чест да Ви поздравя със 135-годишнината от създаването на Висшето военноморско училище „Н. Й. Вапцаров“! То постави началото на традициите в морското ни образование още с откриването си през 1881 г. В гр. Русе и доказва през десетилетията, че е елитна база за подготовка на висококвалифицирани и реализирани кадри както за ВМС на Република България, така и за гражданското корабоплаване на световния пазар.

Висшето военноморско училище „Н. Й. Вапцаров“ успешно съхранява и награвжда във времето традиции, новаторство и професионализъм!

Поредно доказателство за това е признанието на световния бранш – през 2017 г. то ще бъде домакин на годишната асамблея на Международната асоциация на морските университети!

Благодаря на целия екип на училището за ползотворното сътрудничество с Община Варна! Уверен съм, че активният диалог и успешната съвместна работа по различни проекти ще задълбочат още повече добрите взаимоотношения между нашите институции.

Защото Морското училище е един от най-обичаните символи на Варна.

Защото Морското училище е онази опорна точка, която винаги ще привлича всеки млад човек, който носи



в себе си „морето и машините“!

На всички пожелавам здраве, благополучие и просперитет!

ЧЕСТИТ ПРАЗНИК!

С уважение,

**Иван ПОРТНИХ,**  
кмет на  
Община Варна



Снимка майор Иван САВОВ

## Модерна образователна и научноизследователска институция, уникален център за морско образование, квалификация и наука



Капитан I ранг  
доц. д-р Калин КАЛИНОВ

В продължение 135 години в Морското училище си дават среща най-новите тенденции и технологии в развитието на Военноморския флот, търговското корабостроене и морската индустрия. При многото трансформации в наименованията и местоположението на училището, които са преминавали през три века от неговото основаване през XIX век досега, то е съхранявало единството между образованието и науката, практиката и иновациите. С участието на няколко поколения сърцати и даровити преподаватели тези тенденции се генерират и мултиплицират при подготовката на командните морски кадри. Когато честваме 135-годишнината на Морското училище с признателност към първопроходците, които симболизируют онова, което е сътворено и пренасяно през годините на три столетия, ние свеждаме глави пред всички, които са дали своя принос за изграждането и развитието на българската морска гордост, олицетворена от нашата флотска алма-матер.

XXI столетие е на креативното общество, „човеко-електронния интелект“, технологичните и дигиталните иновации, информационните и комуникационните технологии. Сложността и противоречивостта на съвременното глобално развитие и съдебоносните предизвикателства пред човечеството, в частност пред Военноморските сили, търговското корабостроене и морската индустрия, изискват **нов подход към морското образование и морската наука**, които се развиват в единство във ВВМУ „Н. Й. Вапцаров“.

Научноизследователската и развойната дейност способстват за утвърждаването на ВВМУ „Н. Й.

Вапцаров“ като център на военноморските науки и морските технологии. Основни области на научноизследователската дейност в училището са: военноморско въоръжение и техника; корабостроене; морски технологии; морско образование и квалификация на кадри за ВМС и морската индустрия.

Основните ни научни и проектни достижения за 135-годишнината на ВВМУ „Н. Й. Вапцаров“ можем да систематизираме в две основни направления:

I. НАУЧНИ ПРОЕКТИ ЗА ОБОГАТЯВАНЕ НА УЧЕБНО-МАТЕРИАЛНАТА БАЗА И ВНЕДРЯВАНЕ НА АВАНГАРДНИ ТЕХНОЛОГИИ В МОРСКОТО ОБРАЗОВАНИЕ:

Това е главното направление на научноизследователската и проектната дейност, затова тук са съсредоточени основните усилия на академичния състав и ръководството на училището. Резултатите са налице. Благодарение на системните и всеотдайни усилия на десетки наши научни екипи с озромен потенциал ВВМУ „Н. Й. Вапцаров“ посреща 135-годишнината си с изцяло обновена учебно-материална база, по-голямата част от която е закупена и създадена чрез проекти на катедрите и факултетите.

### Факултет „Навигационен“:

Факултет „Навигационен“ разполага с най-съвременния навигационен симулатор „NT Pro 3000“ на фирмата ТРАНЗАС, на който е инсталирана най-новата версия – „NT Pro 5000“. Тренажорната база в катедра „Корабоводене“ е разширена с още три навигационни симулатора, кабинети с виртуални мостници, симулатори за работа с електронни карти и др.

В рамките на проекта „Информационна система за управление на трафика на плавателните съдове – Фаза 3“ е реализиран проект за изграждане на Учебен център по информационни системи за наблюдение на трафика на плавателните съдове и Симулатор „VTMS – Vessel Traffic Management Solutions“.

В катедра „Радиоелектроника“ през последните пет години бяха създадени много групи съвременни лаборатории и тренажори:

кабинет по „Импулсни, цифрови и микропроцесорни устройства“; лаборатория по електроника; хидроакустична лаборатория, оборудвана с хидроакустичен басейн и измервателна апаратура; лаборатория за наблюдение и контрол на корабния трафик; Тренажор за обучение в Световната морска система за бедствие и безопасност (GMDSS).

Изгражда се лаборатория по мобилни комуникации „Теленор“. В катедрата се намира и работи спътникова станция от системата „ИНМАРСАТ“.

В катедра „Експлоатация на флота и пристанищата“ функционира специализиран тренажор за обучение на студенти от специалност „Корабоводене“ по „Управление на кораба“, „Управление на маневрите на кораба“ и по „Международните правила за предпазване на съдовете от сблъскване на море“.

### Факултет „Инженерен“:

- Симулатор на корабна енергетична уредба последно поколение TRANSAS TechSim 5000;

- Специализирана лаборатория за работа с високи напрежения - над 1000V;

- Специализирана лаборатория по корабни електрически системи и електродвижители;

- Център по хидравлика и пневматика „Фесто“;

- Център SKF, последно поколение програмни продукти Autodesk Inventor, Autodesk Autocad и Siemens NX, позволяващи 2D чертане и 3D моделиране на машинни елементи и конструкции, извършване на сложни анализи в механиката, хидромеханиката Stress Analysis, Frame Analysis и много други.

Научноизследователската дейност и в двата факултета е насочена за решаване на задачи на Българската армия и Военноморските сили, търговското корабостроене и морската индустрия и обхваща следните основни области - военноморски науки, въоръжение и техника, корабостроене, морски технологии.

II. НАЦИОНАЛНИ И МЕЖДУНАРОДНИ ПРОЕКТИ ЗА ЧЕРНОМОРСКИЯ РЕГИОН:

1) Разработваме про-

## До началника на Висшето военноморско училище „Никола Йонков Вапцаров“ комодор проф. Боян МЕДНИКАРОВ, г.в.н.

Уважаеми комодор проф. Медникаров,

Приемете най-сърдечните ми войнски поздравии по случай честването на 135-годишнината на Висшето военноморско училище.

Нека чрез Вас моите приветствени думи достигнат до целия личен състав на училището – ръководството и администрацията, преподавателите, научните работници и обучаемите.

За 135 години хиляди военни кадри получиха кръвено свидетелство за правоуправление в речното и морското дело, бяха на деннонощна вахта в защита на морския суверинитет на Родината. Вие сте доказателство, че една образователна и научна институция може да просъществува толкова време само ако успява да влиза в диалог с епохата на развитие, ако има ясни идеи и цели и може да защити

собствените си значими и трайни интереси.

Вие успявате, защото винаги сте се откроявали с амбицията и желанието да разширявате обхвата на своите познания и възможности. С научноизследователската си и развойната дейност Висшето военноморско училище се превърна в признат в научните среди център на военноморските науки и морските технологии, а в областта на преподаването – курсантите и студентите се радват на завидно образование, съизмеримо с най-доброто в световен мащаб.

Вярвам, че занаятчиите Военноморски сили ще имат силната опора на морската ни алма-матер за подготовката на нужните кадри, защото тя е гарант не само за качеството на обучение, но и капацитет в изграждането на лидери

## До комодор проф. г.в.н. Боян МЕДНИКАРОВ, началник на Висшето военноморско училище „Никола Й. Вапцаров“

Уважаеми офицери, старшини и матроси, уважаеми преподаватели, курсанти, студенти и цивилни служители, уважаеми госпожи и господа,

От името на командването на Военноморските сили и лично от свое име най-сърдечно Ви поздравявам по случай празника на Висшето военноморско училище „Никола Й. Вапцаров“ и честването на 135-годишнината от създаването на неговия първообраз – Морско училище в град Русе.

В празничния ден използвам възможността да изразя нашата искрена моряшка благодарност към командния и преподавателския състав на училището за вложените от тях лични усилия и неутренен труд както в процеса на подготовката и възпита-

нието на кадри за военния и гражданския флот, така и в развитието на военноморската наука.

Хората са най-ценният потенциал и гаранция за доброто бъдеще на българския военен и граждански флот. Уверени сме, че както винаги през тези 135 години, днешните курсанти и студенти ще напуснат флотската алма-матер отлично подготвени, силно мотивирани и успешно ще се вляят в редиците на поколенията офицерски и ръководни кадри, които градят историята, настоящето и бъдещето на българската морска идея.

Желая Ви добро здраве, много сили, енергия и нови успехи в благородната Ви мисия по съхраняване на традициите, издигане ролята на училището в образователната



и командири, хора със самочувствие и развито усещане за войнски дълг и професионална отговорност.

Искрено желая на всички Вас напред да Ви теглят необятните хоризонти на неоткритото знание и непостигнатите все още цели и фарватерът да Ви води право към тях!

Честит празник!

Генерал  
Константин ПОПОВ,  
началник  
на отбраната



система на България и опазване на високия международен авторитет на българското морско образование!

Попътен вятър и винаги поне седем фута под кила!

Честит празник!

Контраадмирал  
Минко ПЕТЕВ,  
командир на  
Военноморските сили



## Модерна образователна и научноизследователска институция, уникален център за морско образование, квалификация и наука

От стр. 5

ект „Интегрирана информационна система за поддръжка управлението на бреговата зона (ISSCZM)“, финансиран по програма BG 02 „Интегрирано управление на морските и вътрешните води“. Правим уникален център за борба с нефтените разливи, за да отговорим на новите изисквания, които поставя развитието на офшорната индустрия в Черно море.

Мащабният проект на стойност 2,150 млн. лв., отпуснати по програмата на европейското икономическо пространство, вече стартира и се изпълнява от ВВМУ „Никола Йонков Ванцаров“ в партньорство с Басейновата дирекция за Черноморския регион и Областната администрация - Варна. Поканили сме за наши консултанти експерти от Изпълнителната агенция „Морска администрация“ и френската компания „Тотал“, която е концесионер на блок „Хан Аспарух“. Работим съвместно с Регионалния център за трансфер на морски технологии.

2) Ръководството на ВВМУ „Н. Й. Ванцаров“ и командно-преподавателският състав подкрепят и се присъединяват към проекта за придобиване на два модулни патрулни кораба. ВВМУ „Н. Й. Ванцаров“ има готовност и потенциал за работа по „Придобиване на многофункционален модулен патрулен кораб за ВМС“, клас „Многоцелева корвета“.

През 2016 г. провеждаме Втората международна конференция „Съвременни технологии в офшорната

индустрия“. По този начин даваме нашия принос за мотивиране и доказване необходимостта от такива платформи. В блок „Хан Аспарух“ има между 100 и 500 млрд. куб. м газ, има и петрол. Консумацията на България в момента е около 3 милиарда годишно. Успешното сондиране ще означава според прогнозите един век сигурност при това състояние на икономиката. Тези ресурси трябва да бъдат пазени. ВМС на всички държави и от запад, и от изток се занимават основно с това.

Нашите ВМС трябва да разполагат с няколко такива платформи, за да може една от тях да стои 24 часа в този район, който е 200-300 км отдалечен от брега. Ние сме готови след избора на потенциалния корабостроител да създадем реален модел на този кораб на основата на нашия симулационен комплекс.

3) През 2016 г. във ВВМУ „Н. Й. Ванцаров“ беше разработена и приета нова стратегия, която ще ни направи регионален лидер в морското образование и морската наука до 2030 г. Дългосрочният проект за развитието на Морското училище предвижда над 25% от привлечените студенти да идват от чужбина. Ще навлезем в областта на офшорните технологии и вече готвим проектно предложение. Искам да влезем и в малкия флот, който обикновено не се забелязва – влекачите, грагажните и други спомогателни съоръжения – с цел да осигурим подготовката на тези хора. Ще си

сътрудничим с две водещи холандски компании. Ще подготвяме специалисти за частни сектори. Много от тях се нуждаят от специалисти, които Морското училище може да подготви. Главният приоритет е насочен към изследванията в офшорните и океанските инженерни технологии. Нашето намерение е да бъдем готови с изграждането на изследователския център през следващите години.

Това са нашите гостимания и нашият принос за 135-годишнината на ВВМУ „Н. Й. Ванцаров“.

Новите предизвикателства пред нас са свързани с високата чест, която беше оказана на ВВМУ „Н. Й. Ванцаров“ през 2015 г.: Да бъдем домакини през 2017 г. на XVIII Генерална асамблея на Международната асоциация на морските университети (IAMU), което поставя пред академичния състав и флотската общественост от Военноморските сили, търговското корабостроене и морската индустрия нови отговорности и изпитания.

Поставили сме си амбициозни цели и задачи в учебната и научната дейност, сред които и участие в два мащабни проекта, които имат синергетичен ефект:

1) Първият проект ще изследва влиянието на човешкия фактор върху културата на безопасността на корабостроенето - когнитивни и социално-психологически аспекти.

2) Вторият проект е свързан с изграждането на научноизследователски център по лидерство и морска

психофизиология.

Основните цели и рамките на двата проекта бяха докладвани от професор д.п.н. Илия Пеев на VII Национален конгрес по психология и апробирани през януари 2015 г. през морската общественост на град Варна на срещата с членовете на Българската асоциация на морските капитани, Клуба на корабните механици и Българската морска камара. Изграждането на Научноизследователски център по лидерство и морска психофизиология отдавна е заложено в Стратегията за развитието на ВВМУ „Н. Й. Ванцаров“, но едва сега се създават реални предпоставки и условия този център да бъде изграден и да започне да функционира, като покаже своите възможности за подготовката на командни морски кадри пред участниците в XVIII Генерална асамблея на Международната асоциация на морските университети (IAMU) през 2017 година.

Двата проекта са открити и в тях могат да участват Военноморските сили, компании от търговското корабостроене и морската индустрия, в т.ч. и офшорната индустрия, български и чуждестранни университети, морски асоциации и сдружения.

По наша преценка Годишният доклад на Световната банка за 2015 г. „Мислене, общество, поведение“ създава благоприятни условия за инициране от ВВМУ „Н. Й. Ванцаров“ и съфинансиране на тези два взаимно свързани проекта.

**Знанието винаги слу-**

**жи на бъдещето!** Предложените иновации и проекти са предназначени за морското образование на бъдещето. Те ще допринесат ВВМУ „Н. Й. Ванцаров“ да бъде успешен домакин на XVIII Генерална асамблея на Международната асоциация на морските университети (IAMU) през 2017 година!

Най-големият капитал на Морското училище през неговата 135-годишна история са хората – преподаватели и командири, курсанти и студенти, административен и обслужващ персонал. През последния четвърт век ВВМУ „Н. Й. Ванцаров“ се разви като модерна лаборатория за иновации в морското образование на бъдещето и има огромен принос за внедряване и развитие на интерактивни педагогически и психологически технологии в подготовката на командни кадри през XXI век, с което ние законно се гордеем. На 12 юни 2002 година ВВМУ „Н. Й. Ванцаров“ беше удостоено с честта във Велико Търново на специално организиран учебно-методически сбор по лидерство да покаже пред армейската общественост чрез открито занятие на професор д.п.н. Илия Пеев възможностите за използване на психологическия тренинг за подготовката на командни кадри за армията, флота и авиацията. В занятието участваха курсанти от Морското училище и НВУ „Васил Левски“ от неговите три факултета.

Този наш многогодишен опит искаме да презентираме чрез психологически

тренинг по актуални проблеми на човешкия фактор и новата култура на безопасност и сигурност в корабостроенето пред участниците в XVIII Генерална асамблея на Международната асоциация на морските университети (IAMU) и ВВМУ „Н. Й. Ванцаров“ и това ще бъде достоен дар като домакини.

Това ще бъде и завършеният краен продукт на двата проекта: да изградим Научноизследователски център по лидерство и морска психофизиология и да проведем открито методическо занятие за презентирание и разкриване възможностите на психологическия тренинг в морското образование (делова игра, фокус-група, workshop, brainstorming, team building) за изграждане и развиване на различни мисловни модели и формиране на професионални, аналитико-синтетични и комуникативни компетенции и способности за вземане на решения в сложни условия от обучаващите се курсанти и студенти - бъдещите морски офицери.

Считаме, че това е пътят за издигане ролята на ВВМУ „Н. Й. Ванцаров“ като Национална морска академия за подготовка на наши и чуждестранни лидери за Военноморските сили, търговското корабостроене и морската индустрия на XXI век.

**Капитан I ранг доц. г-р Калин КАЛИНОВ, заместник-началник по учебната и научната дейност**



## ВВМУ „Н. Й. Вапцаров“ посреща своята 135-годишнина с обновен сграден фонд и учебна материално-техническа база

### Какви ремонти и подобрения бяха извършени в периода 2011-2016 г.



Капитан I ранг  
Светослав ДИМИТРАНОВ

От 2011 до 2015 г. усиленията на командния състав на ВВМУ бяха насочени към обновяване на учебно-материалната база, повишаване на енергийната ефективност на жилищните помещения и учебните корпуси.

В посочения период съществено бяха подобрени битовите условия и качеството на живот на курсантите и студентите, учебно-материалната база, условията на работа на командно-преподавателския състав.

Бяха основно ремонтирани

и приведени към съвременните изисквания за обучение 16 тренажори и лаборатории в катедри „Корабоводене“, „Електроника“, „Експлоатация на флота и пристанищата“, „Корабни силови уредби“, „Електротехника“, „Техническа механика“ и „Езикова подготовка“:

В интерес на ежедневния учебно-възпитателен процес на курсанти и студенти са обновени и основно ремонтирани лекционни зали, учебни кабинети и класни стаи в централен, източен и западен учебен корпус.

Библиотечно-информационният център след основен ремонт придоби съвременен облик, с големи възможности за осигуряване на литература и достъп до интернет.

За подобряване на битовите условия за индивидуална подготовка и почивка на личния състав и условия на работа са извършени следните ремонтни дейности:

- реконструкция на отоп-

лителна централа в централен, източен и западен корпус, промяна на предназначението на съществуващите абонаментни станции на газ;

- хидроизолация на 8 бр. покриви;

- основен ремонт на 50 бр. стаи в спален корпус на курсанти;

- подмяна на PVC дограма на 560 бр. прозорци и врати в спален корпус на курсанти, в централен, източен и западен учебен корпус;

- реконструкция на пло-

щадков водопровод за питейно-битови и противопожарни нужди;

- изградени пожарни хидранти – 5 бр.;

- осигуряване на възможност за паркиране налични пътни превозни средства на личния състав – 4 бр.;

- ремонт на кулата на централен корпус;

- подмяна на външен водопровод и хидранти във ВР „Карантината“;

- подменени мебелите в 50 бр. курсантски стаи и 15

зали и кабинети;

- оборудване на лекционни зали със студентски банки – за над 1000 обучаеми и работни места в лаборатории и учебни зали.

Започна поэтапна подмяна на остарялата автомобилна техника, като в периода 2012–2015 г. ВВМУ със собствени средства придоби:

- автобуси „ДАФ“ – 50-местни – 2 бр.;

- автобус „Форд Транзит“ – 16-местен – 1 бр.;

- микробус „Фолксваген“ – 8-местен – 1 бр.;

- лек автомобил „Тойота“ – 1 бр.;

- товарен автомобил – „Мерцедес - Атего“.

Изградено е евакуационно и аварийно осветление в учебните корпуси. Всички противопожарни средства са заредени и преминали технически преглед.

Изградени са 2 бр. противомълнишни съоръжения от съвременен тип за защита на сградите в района на ВВМУ.

Закупени са 10 бр. 1000-литрови бойлера за нуждите на курсантите и студентите в жилищните корпуси.

През 2016 г. са планирани:

- реконструкция на площадков водопровод за питейно-битови и противопожарни нужди – 2-ра част;

- реконструкция на отоплителна инсталация на спални корпуси, учебна работилница, спортен комплекс и зала „Вапцаров“;

- подмяна на автомобилна техника;

- ремонт на покривна хидроизолация на източен и западен учебен корпус;

- ремонт на кабинети, зали и лаборатории;

- ремонт на контролно-пропускателния пункт.

Капитан I ранг  
Светослав ДИМИТРАНОВ,  
заместник-началник на  
ВВМУ по административната част  
и логистиката



## Учебен център по Информационни системи за наблюдение на трафика на плавателните съдове и Симулатор „VTMS – Vessel Traffic Management Solutions“

### Катедра „Електроника“, факултет „Навигационен“ на ВВМУ „Н. Й. Вапцаров“

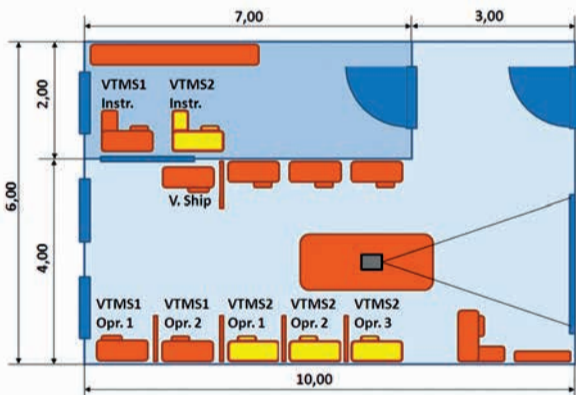

Фиг. 1. Кабинет 3124 на катедра „Електроника“, факултет „Навигационен“

В рамките на проекта „Информационна система за управление на трафика на плавателните съдове – Фаза 3“, осъществяван с финансовата подкрепа на Европейския фонд за регионално развитие (ЕФРР) и сръжвания бюджет на Р. България и с оглед на перспективите за развитие на тези системи, в програмата за усъвършенстване на учебно-материалната база на ВВМУ „Н. Й. Вапцаров“ през 2015 г. беше включен и реализиран проект за изграждане на Учебен център по

Информационни системи за наблюдение на трафика на плавателните съдове и Симулатор „VTMS – Vessel Traffic Management Solutions“. Проектът беше разработван в продължение на една година и приключи с провеждане на Оперативен курс за обучение на инструктори по VTMS. С реализацията на този проект се създават нови, по-добри условия за обучение на операторите в системата VTMS на Р. България на всички етапи и нива. В центъра ще се обучават и бъдещите специалисти в областта на корабоплаването както по инженерните специалности, имащи отношение към техническия аспект на изграждане, поддържане и развитие на тези модерни съоръжения,

така и по специалностите, свързани с управлението, анализа и прогнозирането на коработоци, товаротоци, управление на човешките ресурси и редица други дейности, имащи отношение към морския бизнес. На ново, по-високо ниво ще се провежда и обучението на плавсъстава и по-специално на бъдещите капитани на кораби, които ще взаимодействат непосредствено с подобни системи в своята ежедневна дейност.

Центърът предоставя по-добри възможности за научноизследователска работа в една сравнително нова област на приложение на информационните технологии, от която се очаква значителен принос по отношение на осигуряване на безопасността на корабоплаването и свързаните с нея дейности по опазване на човешкия живот и на чистотата на морето, по сигурността на морската ни граница и на разположените по нея критични инфраструктури, както и за създаване на предпоставки за икономически растеж чрез автоматизиране и усъвършенстване на организацията на редица дейности, свързани с корабоплаването. Не на последно място новият учебен център ще спомогне за утвърждаване на ВВМУ „Н. Й. Вапцаров“ като център на морската наука в България с амбиции да се превърне в регионален лидер в областта на

информационните системи за наблюдение и управление на трафика на плавателните съдове, както и за издигане на ново, по-високо ниво на вече установените контакти и взаимодействия с национални и европейски организации и университети.

Модернизацията и разширението на лабораторията включваше следните дейности:

1. Осигуряване на подходящо помещение, реконструкция, ремонт и обзавеждане в съответствие с проектното задание (вж. фиг. 1):

2. Осигуряване на високоскоростна свързаност към интернет по оптичен кабел.

3. Доставка и инсталиране на техническо оборудване, включващо компютри, комуникационно оборудване и специализиран хардуер за всички работни места.

4. Инсталиране на програмно осигуряване за VTMS симулатора.

5. Инсталиране на програмно осигуряване за интернет-базирано наблюдение на трафика. Програмното осигуряване по тази точка е предоставено от Държавно предприятие „Пристанищна инфраструктура“ по проект „Създаване на речна информационна система в българската част на река Дунав – БУАРИС“, от Европейската агенция за морска безопасност EMSA чрез Изпълнителна агенция „Морска администрация“ и от фирма

„Astra Paging“ по формата на дарение.

Новият VTMS симулатор разполага с две групи, които включват работни места за инструктори и VTS Оператори. Групите могат да бъдат конфигурирани за работа в районите на двата центъра за управление на трафика – Варна и Бургас. Всяко работно място получава информация за трафика от базовите станции на Автоматизираната идентификационна система AIS и от бреговете радиолокационни станции и разполага с комуникационно оборудване по системата GMDSS зона A1 за връзка с плавателните съдове в района. В състава на симулатора е включен виртуален кораб, който се управлява от операторите.

Инструкторът може да създава упражнения по предварително написан сценарий със сложна навигационна и метеорологична обстановка и с наличието на критични ситуации, изискващи навременни и адекватни действия от страна на участниците в упражнението. Независимо място е оборудвано с технически средства за комуникация с операторите в системата и с виртуалния кораб. Действията

на участниците в обучението се записват за последващ анализ.

Програмното осигуряване за интернет-базирано наблюдение на трафика дава добри възможности за проследяване на потоците от различни типове кораби и товари, за анализи и за прогнози за развитието на редица дейности, свързани с корабоплаването. Наблюдението може да е глобално или само в определени райони, представляващи конкретен интерес, и да се извършва както в реално време, така и за определен отминал период. Последното предоставя възможности за достъп до информация за реални аварийни ситуации, възвеждане на тази информация в симулатора и възпроизвеждане в условия, близки до реалните с цел по-ефективно обучение, разследване на аварии и формиране на експертни становища.

Доц. г-р инж.  
Чавгар АЛЕКСАНДРОВ



Курсанти на занятие по VTMS



## Подготовка на старшински състав за ВМС на Република България



Офицерски кандидат  
Свилен САВОВ

Професионалният старшински колеж има дълбоки корени в историята и е носител на богати традиции, както и ВВМУ „Н. Й. Вапцаров“, в чиято структура той е изграден и функционира. Важна и съществена част от изграждането на боеспособни и боеготови ВМС има подготовката и натренираността на старшинския състав. Предвид сложността и спецификата на изпълняваните задачи от ВМС от старшинския състав се изисква да имат комплекс от знания и умения, които да гарантират изпълнението и на най-сложните задачи.

Необходимостта от подготовката на старшински кадри за корабите възниква непосредствено след създаването на Морското училище в гр. Русе на основание Циркуляр № 7 от 9 януари 1881 г. на Военното министерство на Княжество България. След 1883 г. в документите училището започва да се нарича „Машинна школа“, „Техническа школа“, „Машинен клас“, но не променя своя статут. С това се поставя началото на морското образование в България и на всички следващи морски училища, школи и други.

През 1892 година със заповед № 498 се обявява от Военното ведомство „Положение и програма за унтер-офицерска морска школа при флотилията и морската част“. Целта и задачите на тази школа са били да подготвят старшински кадри за флотилията със специални знания и умения, като боцмани, рулеви, артилеристи, миньори и машинисти. В този си

вид школата съществува до 1900 година, когато се реформира основно, получава името „Морско училище“ и се премества във Варна.

След това подготовката на старшини за флота преминава през различни школи, учебни центрове и други. Важна роля в подготовката на корабни специалисти, в т.ч. и старшини, изиграват Морските специални школи. Всичките са свързани по един или



В учебния процес особено внимание се обръща на практическата морска подготовка.

друг начин с Морското училище.

През 1971 г. е създадено Мичманското средно военноморско училище „Антон Иванов“. В него по различни специалности се обучават всички старшини за флота до 1992 г., когато то е закрито. На негово място в състава на ВВМУ „Н. Й. Вапцаров“ е създаден „Център за подготовка на старшински кадри и офицери за резерва“. Той функционира като самостоятелно учебно звено и има задача да подготвя старшини за ВМС и офицери за резерва. Обучението е структурирано под формата на курсове с различна продължителност.

През 2001 г. е създадена Военноморска учебна база (ВМУБ) като самостоятелно военно формирование в състава на ВМС, която поема изцяло подготовката и обучението на матроси и старшини от

ВМС. Провеждат се курсове с различна продължителност както по начална, така и по специална военна подготовка. Занятията се провеждат от инструктори, старшини и офицери от състава на ВМУБ. Военноморската учебна база е открита през 2005 г. Всички изброени дотук учебни структури могат и трябва да се възприемат като прееквивалентни на Професионалния старшински колеж.

Професионалният старшински колеж (ПСК) е създаден през септември 2007 г. като основно структурно звено на ВВМУ „Н. Й. Вапцаров“. Създаването му е със заповед на министъра на образованието и науката, по искане на министъра на отбраната. По своята същност ПСК се явява приемник на всички предхождащи структури, занимаващи се с обучението и подготовката на старшински и матроски кадри за нуждите на ВМС, но с насоченост към новите повишения изисквания, предявявани към тях.

Структурата на ПСК и концепцията за създаването му и обучението в него са подчинени на идеята старшини-инструктори с богат практически опит да предават своите знания и умения на матроси и старшини. Като част от това обучение по различни видове подготовки се привличат и преподаватели от ВВМУ „Н. Й. Вапцаров“, и старшини от ВМС.

Това, допълнено с богатата учебно-материална база на Морското училище, която се използва от обучаемите в ПСК, е гаранция за успешност и високо ниво на обучение. При създаването на ПСК е използван опитът на другите страни-членки на НАТО, за подготовка и развитие на старшинския

състав. Със създаването на ПСК се прави опит да се изравният подготовката, знанията и уменията на старшините от ВМС с тези на техните колеги от другите армии на НАТО.

Основен приоритет при обучението се дава на лидерската подготовка, която трябва да даде необходимите знания и умения на старшината да ръководи и вдъхновява своите подчинени за изпълнение на поставените задачи.

Следваща важна част от обучението е тактико-специалната подготовка. Тя дава необходимите професионални компетентности на старшината. Тя го изгражда професионално и му дава необходимите знания за работа с техниката, въоръжеността и материалната част. И не на

последно място е чуждоезиковото обучение. Тук се цели старшините от ВМС да имат основни познания по английски език, чрез което да се улесни и подобри комуникацията при участие в международни мисии и операции. Това ще подобри ефективността и безопасността при плаване на море или съвместна работа в международни операции.

Професионалният старшински колеж е държавно професионално училище, което провежда обучение за придобиване на IV степен професионална квалификация по професията „Старшина от Военноморските сили“, специалност „Експлоатация и ремонт на корабна техника“. Обучението се провежда съгласно изискванията на рамкова програма „Г“, Закона за отбраната и въоръжените сили на Р. България, Закона за народната просвета, Закона за професионалното образование и обучение и Правилника за устройство и дейността на Професионалния старшински колеж.

Обучението в ПСК е структурирано в две направления:

1. Обучение на матроси за придобиване на професионална квалификация по специалности от професионално направление „Военно дело и

отбрана“.

В ПСК се обучават кадетите по четири специализации:

- Морско корабоводене;
- Експлоатация и поддръжка на корабни радио, радиотехнически и комуникационни устройства;
- Морски оръжия;
- Експлоатация и ремонт на корабни енергетични уредби.

Учебният план и учебните програми по които се извършва обучението, са от 2011 г. и са утвърдени от министъра на отбраната и са съгласувани с МОН. След успешно завършване на обучението кадетите получават „Свидетелство за професионална квалификация“. Същите се назначават на старшински длъжности във ВМС.

2. Обучение на старшини за повишаване на професионалната квалификация.

В ПСК се провеждат и курсове за повишаване на квалификацията на старшини. Учебно-плановата документация за курсовете е разработена съгласно изискванията на Наредба № Н-19/25.05.2010 г. на министъра на отбраната. Системата от курсове дава

са преминали обучение на 800 матроси и старшини от ВМС на Р. България. Със своята дейност и участието на инструктори от ПСК в различни форуми, тренинзи и семинари по въпросите на подготовката и обучението на старшини и матроси ПСК се утвърждава като водещо и основно звено в тази област. Старанието на инструкторите от ПСК и старшините и матросите, преминали обучение, да имат по-добра професионална и лидерска подготовка и да могат успешно да се реализират в трудната професия на военния моряк.

След обучението си старшините и матросите трябва да имат професионални знания и компетентности за работа и в международна среда и в сътрудничество с други колеги от армии от страни-членки на НАТО. В тази връзка трябва да се отбележи, че от 2012 г. до 2015 г. ежегодно в ПСК се провеждат семинари с участието на инструктори от Морската пехота на САЩ като част от съвместната българо-американска подготовка „Black Sea Rotational Force“. Основно на тези семи-



Промоция на поредния випуск старшински кадри за ВМС

възможност за натрупване на практически знания и умения, необходими на старшините за тяхното кариерно развитие. При завършване на курса всеки обучаем получава „Удостоверение за допълнително обучение или специализация“.

От създаването на ПСК до настоящия момент през него са преминали обучение и са получили четвърта степен на професионална квалификация, и са назначени на старшински длъжности във ВМС 149 матроси. В различни курсове за повишаване на квалификация

нари се отделя внимание на споделянето на оперативен опит при провеждането на различни операции и тренировки от участниците. Под формата на презентации, дискусии и практически показатели се показва как сержантският състав трябва да работи в мултинационална среда. Отчитайки факта, че сержантите са най-видимите лидери за войниците и матросите, специално внимание се обръща на лидерските умения при провеждането на тренировки и мисии.

Надявам се, че бъдещето на Професионалния старшински колеж ще е свързано с нарастване на неговата роля при изграждането на старшините от ВМС като лидери и мотиватори на матроския състав. Също така се надявам и че ще се работи за придобиването на способности Професионалният старшински колеж да подготвя и цивилни лица за среден изпълнителски състав на граждански кораби и пристанищни и портови плавателни средства. Като съставна част от ВВМУ „Н. Й. Вапцаров“, ползвайки неговата богата материално-учебна база и знанията и потенциала на преподавателите му, смятам че тази цел е реална и достижима.

**Офицерски кандидат Свилен САВОВ,**  
директор на Професионалния старшински колеж



От 2012 г. до 2015 г. ежегодно в ПСК се провеждат семинари с участието на инструктори от Морската пехота на САЩ като част от съвместната българо-американска подготовка „Black Sea Rotational Force“.



## ПРЕДСТАВЯМЕ ВИ:

### Факултет „Навигационен“

Факултет „Навигационен“ е създаден през 1999 г. Понастоящем във факултета се обучават 50 курсанти за Военноморските сили на Република България и над 1500 студенти от България, Гърция, Турция, Румъния, Русия, Казахстан, Албания, Салвадор, Хондурас, Украйна, Германия и Индия по бакалавърски, магистърски и докторски програми по специалностите „Корабоводене“, „Мениджмънт на водния транспорт“, „Информационни и комуникационни технологии в морската индустрия“, „Експлоатация на флота и пристанищата“ и „Корабна радиоелектроника“.

Факултетът разполага с 65 щатни висококвалифицирани преподаватели, притежаващи хабилитационни и докторски степени в своята научна област и сертификати за правоспособност на морски лица. Същите поемат над 80 % от лекционните и практическите занятия със студентите и докторантите от факултета, както и обучението за квалификация и преквалификация на над 2500 морски лица годишно. За целта е изградена адекватна учебна база, състояща се от лекционни зали, зали за провеждане на упражнения, учебни симулатори, лаборатории и плавателни съдове.

Административната работа се поема от шест опитни и отгледани на работата си служители. Неоценима е помощта на службите в отдел „Логистика“ и отдела „Учебна дейност“ на ВВМУ „Н. Й. Вапцаров“.

Декан на факултета от 2010 г. е капитан I ранг доц. г-р инж. Николай Великов от катедра „Електроника“. Заместник-декан на факултета от 2011 г. е доцент г-р Благовест Белев от катедра „Корабоводене“.

Факултетът разполага с шест катедри: „Организация и управление на тактическите формирвания във ВМС“ с ръководител капитан I ранг доц. г-р Асен Кожухаров. Катедрата е обучаваща за военната специалност ОУТП във ВМС. Катедра „Корабоводене“ е с ръководител доц. г-р Юрий Дачев. Катедрата е обучаваща за специалност „Корабоводене“ и „Речно корабоплаване“. Катедра „Електроника“ с ръководител доц. г-р Гроздь Грозев. Катедрата обучава студенти и курсанти в специалностите „Корабна радиоелектроника“ и „Информационни и комуникационни технологии в морската индустрия“. Катедра „Експлоатация на флота и пристанищата“ (ЕФП) е с ръководител доцент г-р Димитър Димитракиев. Катедрата е водеща за специалността „Експлоатация на флота и пристанищата“. Катедра „Социални, стопански



Капитан I ранг доц. г-р инж. Николай ВЕЛИКОВ

и правни науки“ (ССПИ) е с ръководител професор д.и.к.н. Димитър Канев. Обучаваща катедра е за „Мениджмънт на водния транспорт“. Катедра „Чуждоезикова подготовка“ е с ръководител доц. г-р Соня Тончева. Катедрата осигурява професионалната езикова подготовка на всички специалности в училището.

Най-значимите постижения на факултет „Навигационен“ през последните 5 години са:

I. Разкриване на две нови специалности: „Мениджмънт на водния транспорт“ (МВТ – 2011 г.) и „Информационни и комуникационни технологии в морската индустрия“ (ИКТМИ – 2014 г.). Във връзка с плановете ни за развитие на специалността през 2015 г. факултетът получи акредитация в професионално направление „Администрация и управление“.

Специалността МВТ осигурява подготовка на кадри за управление на морския транспорт.

ИКТМИ осигурява широкопрофилна подготовка, включваща системно администриране, електроника и хардуер, телекомуникации и програмиране, които повсеместно навлязоха в морската индустрия през последните години.

II. Значително увеличаване на приема в основната специалност на факултета

– „Корабоводене“. Това стана възможно по три главни причини: Подготовката на морски офицери на световно ниво, потвърдена от всички международни институции, инспектиращи подготовката и сертифицирането на морски лица, значителното увеличение на тренажорната и лекционната учебна база и привличането на отлично подготвени специалисти за инструктори и преподаватели.

III. Възстановяването на обучението на чужденци с преподаване на английски език. Началото на този процес беше поставено с приема през 2011 г. на 6 студенти от Република Турция. Отново високото ниво на подготовка, известно зад пределите на страната и възможността за практикуване на високоплатена, макар и трудна професия, за която в световен мащаб има значително търсене, привлякоха студенти от съседни и по-далечни страни. Към настоящия момент във факултета на английски език се обучават над 120 чуждестранни студенти. 80 от тях са от морската държава Гърция с девет морски академии. Голям е интересът от страни като Германия и Италия, Турция, Пакистан и Казахстан.

IV. Поставено е начало на активното участие на преподаватели, студенти и служители от факултета в научноизследователски и образователни проекти, финансирани както от собствени приходи, така и от европейските фондове, като програмите „Леонардо да Винчи“, „Васко да Гама“, „Еразъм+“ и др.

**Капитан I ранг доц. г-р инж. Николай ВЕЛИКОВ, декан на факултет „Навигационен“**

### Факултет „Инженерен“

Факултет „Инженерен“ е основно звено в състава на ВВМУ „Н. Й. Вапцаров“. Създаден е на 11.01.1999 г. в съответствие с реформата във военно-образователната система и изискванията на Закона за висшето образование. До тази дата структурата на ВВМУ не включва факултети, а катедрите са на пряко подчинение на заместник-началника на училището по учебната и научната дейност.

От създаването на факултета декани са били: доц. г-р Веселин Симеонов Стоянов и доц. г-р Марин Михов Недев. От 2010 г. до днес декан е капитан I ранг доц. г-р Иван Енчев Иванов

Целите и задачите на факултета са:

Обучаване и възпитаване за нуждите на Военноморските сили, гражданското кораблаване и морската индустрия на морски офицери и инженери с висока обща, организационна и комуникативна култура, професионална компетентност, нравствено-психически, интелектуални и физически качества.

Осигуряване на ниво на подготовка, съответстващо на съвременните постижения на световната морска наука и практика, на изискванията на международните морски организации, на най-добрите образци за формиране на офицери-инженери в морските университети на водещите морски държави в света.

Изграждане на стабилна мотивация за изразстване в морската кариера, привързаност към морето и отговорност към корабната служба, развиване на висока морска и екологична култура и на добро професионално самочувствие.

Развиване на висока социална адаптивност, творчество и инициативност, мотивиране на стремежи и изграждане на способности за реализация в научната, социално-икономическата и държавно-административната дейност.

Приобщаване към морските и хуманитарните ценности на съвременната



Капитан I ранг доц. г-р инж. Иван ИВАНОВ

цивилизация, развиване на способности за овладяване на механизмите на националната морска политика и световния бизнес.

Факултетът се състои от шест катедри – „Корабни силови уредби“ с ръководител доц. г-р Румен Стоянов, „Електротехника“ с ръководител доц. г-р Милен Бонев, „Техническа механика“ с ръководител доц. г-р Николай Ангелов, „Информационни технологии“ с ръководител полковник доц. г-р Юлиян Цонев, „Кораборемонт“ с ръководител доц. г-р Георги Люцканов и „Математика и физика“ с ръководител доц. г-р Петя Кърклисийска.

Във факултета е въведена тристепенна структура на обучение – бакалавър, магистър, доктор. Всички специалности и докторски програми са акредитирани от Националната агенция за оценка и акредитация.

Специалностите, по които се провежда обучение в ОНС бакалавър и магистър, са:

- за курсанти: Корабни машини и механизми за ВМС;
- за студенти: Корабни машини и механизми, Електрообзавеждане на кораба, Технология на кораборемонта, Океанско инженерство и Информационни и комуникационни технологии в морската индустрия.

Докторските програми са: Динамика, якост и надеждност на машините, Електрообзавеждане и електрообзавеждане по отрасли (електрообзавеждане и електрообзавеждане на кораба), Технология и организация на корабостроенето и кора-

боремонта, Корабни силови уредби, машини и механизми, Автоматизирани системи за обработка на информация и управление.

Академичният състав на факултета включва 4-ма професори, 22-ма доценти и 25 асистенти и главни асистенти, като 9 от тях са с образователна и научна степен „доктор“.

Утвърдените учебни планове и програми и съвременната лабораторна и тренажорна база на факултета осигуряват едновременно теоретичната и приложната морска подготовка на обучаемите в пълно съответствие със стандартите на НАТО и на Международната конвенция за вахтената служба и нормите за подготовка и освидетелстване на моряците „STCW-78/95“ – международен стандарт за морско обучение и единен подход за оценяване и сертифициране на моряците.

Практическата насоченост на обучението налага значителна част от занятията да се провеждат извън лекционните зали и класните помещения – в учебната работилница, на симулатори, тренажори, полигони, в специализираните кабинети на плаващата учебна база и др. Новата учебно-материална база включва симулатор на корабна енергетична уредба последно поколение TRANSAS – TechSim 5000, специализирана лаборатория за работа с високи напрежения – над 1000V, специализирана лаборатория по корабни електрически системи и електрозадвижвания, център по хидравлика и пневматика „Фесто“, център SKF, последно поколение програмни продукти Autodesk Inventor, Autodesk Autocad и Siemens NX, позволяващи 2D чертане и 3D моделиране на машинни елементи и конструкции, извършване на сложни анализи в механиката, хидромеханиката Stress Analysis, Frame Analysis и много други.

Научноизследователската дейност във факултета решава задачи на БА – ВМС, водния транспорт и морската индустрия и обхваща следните основни области – военноморски науки, въоръжение и техника, кораблаване, морски технологии.

Квалификацията на академичния състав, съвързаността и актуалността на учебните планове и програми, нивото на научните изследвания, сертифицираната и действена система за управление на качеството и многофункционалната и адаптирана към новите реалистично материално-техническа база предпоставки за реално и качествено изпълнение на целите и задачите на факултет „Инженерен“.

**Капитан I ранг доц. г-р инж. Иван ИВАНОВ, декан на факултет „Инженерен“**



## ТЕХНИЧЕСКИ УНИВЕРСИТЕТ - ВАРНА

**До комодор проф. г.в.н. Боян Медникаров, началник на ВВМУ „Никола Й. Вапцаров“**

Уважаеми професор Медникаров,

Приемете от името на цялата академична общност на Технически университет - Варна, и лично от мое име най-сърдечни поздравления по повод честването на 135 години от основаването на Висшето военноморско училище „Никола Йонков Вапцаров“.

Поклон пред делото на първооснователите и хилядите благородни и смели български моряци!

Честит празник на всички настоящи и бивши възпитаници на първото българско техническо училище и символ на морска България!

Уважаеми командири, преподаватели и служители, госпожи и господа, желая Ви здраве, висок дух и вдъхновение, за да предадете любовта към морето и тънкостите на морските професии на идните достойни поколения капитани и специалисти за Военноморските сили и гражданското корабоплаване

на България! Традицията задължава, затова нека да бъдат и през следващите десетилетия целите Ви високи, а постиженията и самочувствието Ви - отлични!

Следвайте благородната си мисия и отстоявайте все така неотклонно престижа на морското ни образование пред света.

Пожелавам Ви безоблачен хоризонт и попълнен вятър!

**Доц. г-р инж. Росен ВАСИЛЕВ**  
ректор на Технически университет - Варна



## Катедра „Електроника“ – достойно минало, гръзновено настояще и перспективно бъдеще



Обучението на специалисти в областта на морските комуникации и информационни технологии във ВВМУ „Н. Й. Вапцаров“ започва през есента на 1957 г. с откриването на Школата за запасни офицери по специалностите „Радиолокация“ и „Морски свръзки“.

Първите преподаватели са капитан III ранг Филип Недялков - ръководител, старши преподавател по „РТС“ – капитан-лейтенант Трифон Пенков и преподавател по „Свръзки“ – капитан-лейтенант Михаил Иванов, който по-късно става началник на катедра „Морски свръзки“.

През 1960 г. се създава катедра „Морски свръзки“, в резултат на което съставът е увеличен с още трима специалисти - старши лейтенант Димитър Каймакамов – „Морски свръзки“, капитан-лейтенант Христо Димитров и старши лейтенант Владимир Богданов – специалисти РТС.

През 1962 г. започва обучение на специалисти с висше образование по специалност „Радиолокация“, а през следващата 1963 г. - по специалност „Морски свръзки“. На по-късен етап тези специалности се обособяват в отделни катедри.

Преподавателите развиват и широка научноизследователска работа. Тук се поставят основите на военноморската радиолокация и хидроакустика. В областта на радиолокацията се проектират радиолокационните

станции за откриване на мини „Медуза“ от колектив с участието на доцентите Анчо Драганов, Коста Иванов и Георги Иванов.

Разработват се нови радио-хидроакустически буйове „Чайка“ от колективи с участието на капитан I ранг Трифон Пенков, капитан I ранг Цветан Папазов и г-руци. Изделията „Чайка“ са забележително научно постижение в историята на катедрата, получило международно признание и оценено за времето си като голямо изобретение във военноморската хидроакустична техника. Дълги години комбинатът „Електрон“ във Велико Търново се беше утвърдил като производител на тези хидроакустични изделия. За нуждите на комбината през 1982 г. беше разкрита специалността „Хидроакустична техника“, която завършиха няколко випуска курсанти.

Разработва се система за

техническо оповестяване с използване на шумоустойчиви кодове от капитан II ранг Златко Кузманов, капитан I ранг Цвятко Цанев и доцент Пламен Атанасов.

Курсанти и студенти се приемат за обучение през година, като специалностите се редуват до 2002 г., когато двете катедри отново се обединяват в една катедра „Електроника“. Новата катедра продължава традициите в обучението на висококвалифицирани специалисти за Военноморските сили, търговското корабоплаване и пристанищните структури.

В катедрата понастоящем има 11 доцента, 2-ма главни асистента и 2-ма асистента. В катедрата се обучават в докторска образователно-научна степен двама офицери от ВМС.

От 2014 г. се открива нова специалност „Информационни и комуникационни техно-

логични и аудиоустройства. Компютризацията обхваща цялата дейност в съвременното общество, където вече животът е немислим без интернет, спътникови комуникации, мобилни телефони и г-руги подобни. С още по-голяма сила това се отнася и за дейностите, свързани с морската професия.

По тази причина в обучението на специалистите с висше образование, преобладаващо се залага на задълбочаване на знанията по предаване на данни и компютърни комуникации, операционни системи, компютърна архитектура и хардуер и много други.

За създаване на практически умения у обучаемите в катедрата се използват съвременни лаборатории и тренажори. Споменаваме само тези, които са въведени през последните пет години, а именно:

- Кабинет по „Импулсни, цифрови и микропроцесорни устройства“;
- Лаборатория по електроника;
- Хидроакустична лаборатория, оборудвана с хидроакустичен басейн и измервателна апаратура;
- Лаборатория за наблюдение и контрол на корабния трафик;
- Тренажор за обучение в Световната морска система за бедствие и безопасност.

В процес на изграждане е Лаборатория по мобилни комуникации „Теленор“. Необходимо е да се отбележи, че в катедрата се намира и работи спътникова станция от системата „ИНМАРСАТ“. Морската подготовка се осъществява на учебен кораб, оборудван с най-съвременни радиоелектронни средства както за наблюдение, така и за комуникация.

**Доцент доктор инж. Грозю ГРОЗЕВ,**  
ръководител на катедра „Електроника“

## ИКОНОМИЧЕСКИ УНИВЕРСИТЕТ - ВАРНА

Да си част от университет със 135-годишна история е гордост, чест и задължение да продължи започнатото от създателите му дело. Висше военноморско училище „Н. Й. Вапцаров“ винаги е подготвяло висококвалифицирани кадри за морския ни флот, които успешно се реализират в страната и света. Този повод бележи ново начало, което ще доведе до още по-добро и успешно бъдеще! Честит празник!

**Проф. г-р Пламен ИЛИЕВ**  
ректор на Икономически университет - Варна



## МЕДИЦИНСКИ УНИВЕРСИТЕТ - ВАРНА

**До комодор проф. г.в.н. Боян Медникаров началник на ВВМУ „Н. Й. Вапцаров“**

Уважаеми професор Медникаров, уважаеми членове на Академичния съвет, уважаеми командири и преподаватели, уважаеми курсанти и студенти,

За мен е чест и удоволствие от мое име и от името на академичното ръководство на Медицинския университет „Проф. г-р П. Стоянов“ – Варна, да Ви поздравя по повод 135-годишнината от създаването на единственото военноморско училище в България.

Да си част от институция като Висшето военноморско училище „Н. Й. Вапцаров“, е отговорност както към паметта на предците ни, изградени нейните основи в далечната 1881 г. в град Русе, така и пред днешните наследници. Този ден е повод и за гордост от постигнатите резултати и изминатия път, превърнали институцията в един от символите на морската столица.

Уважаеми командири – преподаватели, уверен съм, че и напред ще продължите да възпитавате и обучавате с Вашия негресхващ устрем и ентузиазъм младите хора в смелост, мъжество и любов към „морето и машините“. Защото знанията и уменията, които получават курсантите

и студентите тук, са гаранция за израстване и успешна реализация за нуждите на Военноморските сили на Република България и динамично развиващата се световна морска индустрия.

Мечтайте, начертайте Варна посока, дръжте здраво штурвала и акостирайте винаги там, където Ви очакват! Оставете онзи дом на брега, който заради професионалната компетентност, възискателността, топлината и обичта в него, „чедата на морето“ винаги носят в сърцата си!

Попълнен вятър и седем фута под кила!  
Честита годишнина!

**Проф. г-р Красимир ИВАНОВ, г.м.н.**  
ректор на Медицинския университет „Проф. г-р Параскев Стоянов“ - Варна



Най-новата корабна GMDSS конзола на фирмата SAILOR 6000



Лабораторно упражнение по електроника

логии в морската индустрия“, като по този начин се въвеждат в обучението новите комуникационни и информационни технологии.

Вече почти е заличена разликата между комуникация, радиолокация, хидроакустика и информатика, тъй като съвременните технологии за обработка на сигнали от различни видове сензори се свеждат до изобразяване на получената информация на универсални крайни ви-

## Катедрата „Експлоатация на флота и пристанищата“ – със значителен принос в морската наука и образование

Важно звено в процеса на подготовка на висши морски кадри в нашата алма-матер е катедрата „Експлоатация на флота и пристанищата“. Възникнала още в далечната 1893 г. като специализиран курс за преквалификация на пехотни офицери в кадри за младия Български военноморски флот, днес катедрата предава знания и опит на студенти и курсанти в строго съответствие с изискванията на Кодекса на Международната морска организация (ИМО) – част А, от Конвенция STCW-95. Като самостоятелна катедра в днешния си състав, тя е формирана през 1965 г. – след отделянето на програмата ѝ от катедра „Корабоводене“. Това се

стиже „Експлоатация на флота и пристанищата“, „Менеджмънт на водния транспорт“, „Управление на пристанищата“ и „Логистика“. Преподавателите са дисциплини от изключителна важност за професията на морския офицер – както от търговския, така и от военния флот, каквито са: „Експлоатация на флота и товарно дело“, „Опазване на околната (морска) среда“, „Управление на кораба и МППСМ“, „Организация и управление на търговския флот и пристанищата“, „Търговска експлоатация на флота“, „Технология и управление на пристанищните процеси“, „Сигурност на корабоплаването (ISPS Code)“ и други.

Учебният процес



Лаборатория за оценка и повишаване на ефективността на корабен пропульсивен комплекс

натовареност и изискванията на съответната специалност. В това отношение важна роля играе и практическият опит на преподавателите. Всички преподаватели на катедрата са добре запознати с изискванията на експлоатационния процес на корабите и пристанищата. Подготовка на студентите и курсантите включва курсови и дипломни работи. Професионалните умения се формират и по време на летния морски лагер, гребно-ветроходните походи, практиката в пристанищни условия или в реномирани фирми от морския бизнес.

За качествено протичане на учебния процес има своя принос и доброта материално-техническа база, с която катедрата разполага. В катедрата са оборудвани кабинет по „Морско дело“, кабинет по „Експлоатация на кораба и товарно дело“, кабинет по „Текелажно дело“, кабинет по „Управление на кораба и МППСМ“. Всичко това дава възможност преподавателите да излязат от рамката на сухото лекционно преподаване и да разнообразят

дейността си с богато онагледяване и практическа насоченост. Всички кабинети разполагат с медия-проектори.

Катедрата разполага и със специализиран тренажор за обучение на студенти от специалност „Корабоводене“ по „Управление на кораба“, „Управление на маневрите на кораба“ и по „Международните правила за предпазване на съдовете от сблъскване на море“. Лабораторията е съвременна, със сертифициран софтуер и богати възможности за контроли и проверка на знанията на обучаемите. Условията, при които студентите изпълняват поставените задачи, са близки до реална обстановка на мостика на кораб. Решенията, които обучаемите вземат, се контролират от преподавателя, който ги наблюдава на изнесен екран. Всичко това дава възможност за осъвременяване на учебния процес и довеждането му до високите изисквания на Международната морска организация.

Сравнително нови дисциплини, преподавани в катедрата, са:

- Европейски и нацио-

нални програми и проекти в областта на пристанищата;

- Европейски транспортни политики и транспортни коридори.

В тях се разглеждат новите виждания за развитие на транспортната индустрия на Република

добиха образователна и научна степен „доктор“. В момента в катедрата се обучават още осем докторанти. Научната дейност на катедрата се разширява с участие в множество проекти с международно и национално значение, както и с многобройни публикации.

Бъдещето развитие на катедрата нейният преподавателски състав вижда в подобряване на материалната база на учебния процес като подготовка на нови презентации и модели за онагледяване на обучението, разширяване на обема на практическите занятия и стаж по различните специалности, както и в повишаване на собствената си квалификация. Това



Зала 3319 – „Морско дело“

налага от необходимостта да се повиши специалната подготовка на корабоводители и механици по основните правила на морската професия и въвеждането на морската терминология в ежедневието на курсантите и студентите.

Днес катедрата разполага с квалифицирани преподаватели, притежаващи богат опит в морската професия и достигнали най-високата степен на морска правоспособност – капитан далечно плаване, с преподаватели с високи научни звания и степени – професори, доценти, доктори на науките и преподаватели, придобили образователна и научна степен „доктор“. Катедрата излиза от тясната рамка на ежедневната морска практика и навлиза в дълбоките води на морската наука като базова за специално-

протича в строго съответствие на всички съвременни методически изисквания с необходимия брой лекционни и практически занятия. Съчетаването на теорията с практиката е един от най-значимите приноси на катедрата в процеса на подготовка на офицерски морски кадри и пристанищни специалисти. Програмите, по които са обучавани студентите и курсантите, са съобразени с тяхната



Проф. g.ik.n. Анна НЕДЯЛКОВА, президент на ВСУ „Черноризец Храбър“

До командор проф. g.в.н. Боян Медникарров, началник на ВВМУ „Н. Й. Вапцаров“

Уважаеми професор Медникарров, От името на академичното ръководство на Варненския свободен университет „Черноризец Храбър“ поднасяме най-искрени поздравления по повод 135-годишнината на най-старото висше техническо училище в България! Тази респектираща годишна безспорно е свидетелство за зрелост, развитие и растеж, за приемственост и уважение към

традициите. Пожелаваме на всички колеги – преподаватели и студенти, здраве, успехи, гордост и удовлетворение от постигнатото.

Продължавайте да давате своя достоен принос в създаването на военни лидери и граждански лица за Военноморските сили, гражданското корабоплаване и морската индустрия.

Бъдете уверени, че Варненският свободен университет „Черноризец Храбър“ с готовност ще партнира във Вашите начинания. ЧЕСТИТ ПРАЗНИК!



Зала 3320 – „Експлоатация на кораба и товарно дело“

България като пълноправен член на Европейския съюз.

Освен образователна дейност катедрата развива и много успешна научна и научноизследователска дейност. В катедрата се обучават докторанти по направление 5.5 Транспорт, авиация и корабоплаване. Само през изминалата 2015 година в катедрата бяха прочетени четири успешни защити на докторантури и кандидатите при-

включва активизиране на преподавателите да повишат своята езикова и компютърна грамотност чрез участие в специализирани курсове и полагане на изпит по програмата STANAG и придобиване на сертификат за провеждане на дистанционно обучение в програмата Moodle.

Възможностите на катедрата ще се увеличават още повече с все по-широкото навлизане на англоезичното обучение на чуждестранни студенти. Всичко това ще спомогне за високия авторитет на ВВМУ „Н. Й. Вапцаров“ като световно признат морски университет.



Проф. g.p.s.n. Галя ГЕРЧЕВА, ректор на ВСУ „Черноризец Храбър“

Доц. g-р инж. Димитър ДИМИТРАКИЕВ, ръководител на катедра „ЕФП“

## ПРОМЕНЯЩОТО СЕ КОРАБОВОДЕНЕ

КОРАБОВОДЕНЕТО СЕ ИЗУЧАВА В МОРСКОТО УЧИЛИЩЕ ПОВЕЧЕ ОТ ВЕК. При създаването на Морското училище е била заложена идеята за обучение само на средни технически кадри, но твърде скоро обстоятелствата принуждават командването да започне подготовка и на командни кадри. Корабоводенето отначало се изучавало в краткосрочни курсове и с ограничени цели. Основната изучавана дисциплина – навигацията, се е преподавала на елементарно ниво. Преподавателите не са разполагали с учебници, а курсистите са разчитали само на записките си. На корабния мостик навигационната работа е била ограничена – навигаторите са имали само навигационна карта, магнитен компас, шурмански линии, транспортни и перзели. Често са се използвали и ръчно направени скици – зарисовки. Навигаторът е трябвало да разчита преди всичко на своя поглед и натрупания си опит.

Създаването на морски флот и преместването на училището във Варна ускоряват приемането на важно решение – Морското учили-

ще да започне подготовка на офицери корабоводители. Първите постоянни курсове, осигуряващи цялостна професионална подготовка, започнали от 1919 г. Положено е началото на специалност „Корабоводене“ в България. Преподавателите започнали почти от нищото и полагали огромни усилия за написване на учебни пособия, за съставяне на учебните програми и за изработване на учебни пособия. Гордост за нас е фактът, че между тях е бил и капитан-лейтенант Георги Купов – героичният командир на торпедоносца „Дръзки“. Негови колеги са авторитетните офицери капитан-лейтенант Борис Стателов – по мореходна астрономия, лейтенант Сава Иванов (един от бъдещите първи български адмирал) – по метеорология, и др. Освен на учебното съдържание, тези млади, но мъдри и високоерудирани морски специалисти обръщали голямо внимание на възпитаването на младежите в любов към Родината и морето, в привързаност към навигацията не само като професионална дейност, но и като начин на мислене. Акуратност и точ-

ност са качества, които задължително трябвало да притежават бъдещите шурмани.

РАВНЕНИЕ ПО ЕВРОПЕЙСКИТЕ МОРЕЦИ. Нов етап на развитие на обучението по корабоводене е издигането му до равнището на добрите морски школи от Западна Европа. Сава Иванов, началник на училището, организира написването на програми и учебници, като първият учебник по навигация е дело на Ангел Симеонов (1939 г.). Съществен е приносът на завършилите морско образование в западните страни. Тяхното родолюбие, култура и научни познания личат от резултатите на учебната им дейност. На това поколение дължим цялостна педагогическа концепция и школа.

През периода 1930–1942 г. държавата системно подпомага морското образование. Построена е нова сграда на училището в Созопол, осигурени са два учебни кораба, гребни лодки, създават се кабинети по основните дисциплини. Изборът на място за училището е в синхрон с разбиранята на времето, даващи предпочитания на романтизма и отпаденост-



та на морската професия. Що се отнася до корабите, те са ветроходи, даващи повече условия за закалка и близък контакт с морските стихии. Възможностите за запознаване на обучаемите с най-съвременните постижения на морската техника били все още ограничени.

Като естествен резултат от развитието на училището през този период идва признаването на неговото образование за висше, което е утвърдено с царски указ през 1942 г. От този момент нататък българските морски специалисти са приемани безусловно във всички корабни компании по света. Бурните събития на Втората световна война и преходът към социалистическо управление не премахват достиженията на морското образование. Новата власт използва както отлично подготвените в западноевропейски морски академии кадри (Фурнаджиев, Кукенски, Пецов и др.), така и образователните традиции на това златно поколение. Положени са основите на висшето морско образование в страната ни.

ПЕРИОД НА СОЦИАЛИЗМА. Историята още не може да анализира подробно и безпристрастно процесите в българското корабоплаване и морско образование през периода 1945–1990 г., но развитието на катедра „Корабоводене“ е една малка част, която може да бъде проследена по лесно достъпни факти. Основен движещ фактор през периода е нарастването на икономическите възможности на страната и изграждането ѝ като морска държава с все по-нарастващ флот. Параходство БМФ и ВМС на България полагат системни грижи за Морското училище, като предоставят свои кораби (м/к „Никола Ванцаров“, м/к „Петър Берон“, м/к „Георги Димитров“ и др.) за провеж-

дане на учебната практика на курсантите. Както по икономически, така и по политически съображения техническите средства за корабоводене и навигационните пособия за кабинетите на катедрата се доставяха от бившия СССР. Този факт не се отразяваше на качеството на обучение, тъй като с такива средства през този период се оборудваха всички български граждански и военни кораби. Нещо повече – първите учебници по специалните дисциплини бяха руски издания или преводи от руски. А руската школа е една от най-добрите морски школи в световен мащаб. Задължително беше офицерите преподаватели да са завършили Военноморската академия в Санкт Петербург.

Сградата на училището от 1956 г. предоставя на катедрата просторни помещения за учебни кабинети и работни места на преподавателите.

Междувременно образованието по специалност „Корабоводене“ е издигнато до инженерно висше морско образование. През 1976 г. сегашната сграда на училището е реконструирана и катедрата получава цял етаж с 10 кабинета, оборудвани със съвременни модели магнитни компаси, жирокомпаси и автопилоти, лагове и ехолоти, радионавигационни средства, хидрометеорологични и астронавигационни прибори. Всички прибори са действащи и практически занятията дават възможност всеки курсант лично да работи с тях и да отстранява типични неизправности – умения, които той трябва да прилага в корабни условия.

През същата 1976 г. в експлоатация е въведен и специализираният за провеждане на учебни практики с обучаемите учебно-производствен кораб на Параходство БМФ „Никола Ва-

пцаров“. За обучението на бъдещите корабоводители на кораба са изградени два учебни мостика, оборудвани с модерни технически средства за корабоводене, навигационни карти и пособия, две учебни зали с 80 места, богата библиотека със специализирана литература, тенис зала и др. За първи път се създава възможност за пълноценна организация за провеждане на високо ефективна учебна практика по корабоводене. Разработено е първото „Ръководство за организиране, провеждане и отчитане на учебната практика по корабоводене“. През периода 1976–2000 г. на борда на УПК „Никола Ванцаров“ морска практическа подготовка получават няколко хиляди курсанти от училището. Тук е мястото да се изтъкне изключително важната роля и на баркентината „Калиакра“, издигната още повече международния имидж на училището.

В условията на високоефективен учебен процес в катедрата ръст отбелязва и научното израстване на преподавателите. Успешно през периода са защитени няколко докторски дисертации в катедрата (Н. Катеров, Ал. Неделчев, Г. Вълчев, А. Крушев, Чан Дък Шъу – Виетнам, и др.), следват и първите хабилитации – доц. г-р Ал. Неделчев, доц. г-р Н. Катеров, доц. г-р П. Хаджиатанасов. Започва обучението и на чуждестранни докторанти. В катедрата сериозен ръст бележи и издателската дейност – през периода 1945–1990 г. преподавателите в катедрата са издали над 50 учебници и учебни пособия.

Изключително ценна придобивка за училището и най-вече за катедра „Корабоводене“ е построенният и въведен в експлоатация през 1984 г. Планетариум, предназначен за обучение на корабоводителите по „Ас-



На Алята на преподавателя във ВВМУ „Н. Й. Ванцаров“ девет от орелефите са на преподаватели от катедра „Корабоводене“.

## ПРОМЕНЯЩОТО СЕ КОРАБОВОДЕНЕ

От стр. 12

тронавигация". Той днес е един от знаковите обекти не само за училището, но и за Варна.

Признание за качеството на нашето морско образование става обучението на навигатори за редица страни от Азия, Африка, Южна Америка и Европа.

Приносът на държавата за това позитивно развитие е безспорен. Цялата морска образователна дейност бе централизирана и ресурсите на ВМС и на Пароходство БМФ се използват в подкрепа на морското образование. С тяхна помощ в катедрата бяха доставени и въведени в експлоатация първите симулатори – „Автоматизирана прокладка“ и АРПА „SEAGLE“ (1986 г.), а малко по-късно и симулаторът за радиолокационна прокладка АРПА „SINDEL“, с каквито

малко морски университети можеха да се похвалят. Това бяха едни от първите модели навигационни симулатори в света. Те дадоха нов тласък в обучението на бъдещите корабоводители. Далеч преди средствата за автоматизирана радиолокационна прокладка (АРПА) да станат задължителни за изучаване и внедряване на корабите, изучаването им беше включено в учебните програми на катедрата. Нещо повече – за бъдещите корабоводители бяха предвидени достатъчно часове да се упражняват на тях до пълното им усвояване.

КАТЕДРАТА СЕ ПРЕУСТРОЙВА. След 1990 г. потенциалът на бившата социалистическа държава вече не осигуряваше по-нататъшното възходящо развитие на морското образование. Това пролича най-ясно в неуспеха на опитите за осигуряване

на нов учебен кораб, след като през 2000 г. УПК „Никола Вапцаров“ беше спрян от експлоатация. За негов „заместник“ беше избран пътническият кораб „Димитър Благоев“, преименуван в УК 421. Многократните му ремонти не го направиха нито сигурен, нито удобен за учебна практика. След бракуването му за компенсиране липсата на учебен кораб се извърши реорганизация на учебните планове и програми с насоченост към използването в учебния процес на модерни навигационни симулатори, позволяващи провеждането на учебна практика, максимално близка до реалните условия.

Междувременно старите радионавигационни системи „LORAN C“, „DECCA“ и „OMEGA“ бяха подменени от приемо-индикатори на СНС. Глобалната спътникова навигационна система GPS



Штурманска практика на учебния кораб „Н. И. Вапцаров“ (бивши „Горняк“). Снимката е от фонда на Военноморския музей.

2000 г. включиха България в „Белия списък“ на страните с доказано високо качество на морското образование. Сега подготовката на корабоводителите е стандартизирана и контролирана на международно ниво.

След обстойно проучване и анализ на съществуващата тренажорна техника по корабоводене през 2000 г. командването на училището закупи за катедра „Корабоводене“ навигационен симулатор „NT Pro 3000“ на фирмата ТРАНЗАС с мостик с триканална визуализация, с възможност за симулация на 9 района на плаване, 10 модела на „собствен кораб“ и 35 модела на „кораби-цели“, съобразени с нуждите на учебния процес. Няколко години по-късно на симулатора е инсталирана най-новата версия – „NT Pro 5000“. Тренажорната база беше разширена с още три навигационни симулатора, кабинети с виртуални мостници, симулатори за работа с електронни карти и др. В резултат на модернизацията на учебно-материалната база на катедрата по-голямата част от задачите по корабоводене и по управление на кораба вместо на реална плавателна практика, сега се отработват до пъл-

ното им усвояване в кабинетите на катедрата.

Катедрата изигра водеща роля и във въвеждането на две степени на висшето образование – ОКС „бакалавър“ и „магистър“. Паралелно с това обучението на кадри за гражданския флот беше извадено от системата на ВМС. След 2012 г. се поднови приемът на студенти от чужбина, но вече на пазарен принцип и с преподаване на английски език.

Методите на преподаване на корабоводенето се модернизираха. Лекционният материал вече се поднася с видеопрезентации. Учебниците загубиха статуса си на основен източник на информация, изместени от различни компютърни технологии. Вече не е възможно да се осигури изучаването на редица технически средства само по реални образци. Най-важните учебни средства вече са компютрите, симулаторите, електронните карти и съвременните технически средства за корабоводене. В тези условия обучението се разделя с твърдото запомняне на информацията и се насочва към създаване на умения за вземане на решения и самостоятелно търсене на информация.

Проблемен момент е постигането на добра практическа подготовка в условията на провеждане на учебна плавателна практика без ръководители. Сега вече отговорността се поема от студентите и от корабните офицери, които не са обвързани с катедрата. Често явление е студент да пропусне някои от препоръчаните му задачи. За сметка на това студентите имат възможността да опознаят най-съвременните кораби и технологии, както и да се включат в живота на екипажите.

Преподавателите от катедра „Корабоводене“ винаги са се оказвали възприемчиви към новото. Не се съмняваме, че те ще намерят решения и за най-новите предизвикателства. А после и за следващите...

**Доц. г-р инж. Юрий ДАЧЕВ,**  
ръководител на катедра „Корабоводене“,

**Гл. ас. инж. Милчо БЕЛЧЕВ,**

**Доц. г-р инж. Георги ВЪЛЧЕВ,**

**Капитан I ранг о.р. гл. ас. инж. Стоян ПАВЛОВ**



Тренировка на навигационен тренажор



Учебно-производственият кораб „Никола Вапцаров“

возмоzi качествен скок в автоматизацията на корабоводенето и внедряването на електронните карти. Предимствата им много скоро бяха оценени и тези системи станаха задължителни за корабите, съгласно изискванията на ИМО.

Още преди смяната на политическия режим корабоводенето получи нов „началник“ – Международната морска организация (ИМО). Новият „устав“ се оказа конвенциите и моделните курсове на ИМО. Колективът на катедрата и на факултет „Навигационен“ се мобилизира, обучи свои одитори, разработи нужната документация на Система за качество на висшето образование по корабоводене и през 1999 г. специалност „Корабоводене“ беше сертифицирана от Лойд регистър.

Експертите на ИМО се убедиха в качеството на образованието по корабоводене във ВВМУ и през



Обучението на чуждестранни курсанти и студенти има утвърдени традиции в катедра „Корабоводене“.

## Библиотеката на ВВМУ „Н. Й. Ванцаров“ – обител на морската книжовност, непресъхващ извор на знание и вдъхновение

*„Придобих своя религия: книгата започна да ми се струва най-важното нещо на света. В библиотечните лавици вече виждах храм.“*

ЖАН-ПОЛ САРТЬР

Библиотеката е място, изтъплено със светлина. Тя осветява пътя на човечеството към нови знания и предава тези знания от поколение на поколение. Библиотеката на всеки университет се ражда едновременно с неговото създаване и се развива заедно с него. Нещо повече - тя е огледалото на университета.

ученици.

През 1906 г. военният министър генерал-майор Савов утвърждава нова програма, ориентирана към повишаване на равнището на всички учебни дисциплини. По общообразователните и техническите науки се осигуряват учебници, но по другите дисциплини преподавателите разработ-

уреди и купуване на материали за практически упражнения в кабинетите; набавяне на книги и списания за библиотеката на училището.”

Днес Библиотечно-информационният център (БИЦ) е звено в структурата на ВВМУ „Н. Й. Ванцаров“, което осигурява библиотечно, научно-информационно и библиографско обслужване на командно-преподавателския, академичния, курсантския и студентския състав. Осигурява научно комплектуване и организиране на библиотечния фонд съобразно програмите и плановете за учебната и научно-изследователската дейност на ВВМУ. Поддържа електронни каталози, библиографски и информационни бази данни в автоматизираната библиотечна система. Системата съдържа информация за наличния библиотечен фонд, като всяко работно място в локалната мрежа има връзка с електронния каталог, където могат да се извършват библиографски справки по различни критерии. Софтуерът дава възможност да се следи състоянието на библиотечния фонд, изчерпаната литература и динамиката на читателската активност през учебната година.

През 2014 г. бе извършен основен ремонт и реновиране на материално-техническата база на БИЦ. Общата площ на библиотеката е 930 кв. м., разпределени в няколко обособени зони: компютърен център и каталожна зала, регистратура на читатели, зала за периодика, читалня за работа със справочна литература, заемна за учебна и специализирана литература, заемна за специализирана английска литература, заемна за научна и художествена литература, специализирани книгохранилища.

Спецификата на изучаваните дисциплини и научната дейност във ВВМУ създават условия за комплектуването на уникален библиотечен фонд, представляващ интерес за морските специалисти от ВМС, гражданското корабоплаване, научните институти и сродните висши училища. Наличният библиотечен фонд съдържа към 125 000 библиотечни единици, разпределени в няколко основни структури: основен фонд (към 44 000 б. е.), учебен фонд (77 000 б. е.), служебен фонд (4 000 б. е.), периодични издания.

Изданията преди 1944 г. са предадени за съхранение в музейния кът към Планетариума на училището.

Учебният фонд включва учебници по изучаваните дисциплини, сборници със задачи, ръководства за практически занятия, лабораторни упражнения и курсови проекти. Фондът съдържа повече от 900 заглавия, като автори на половината от тях са преподаватели от училището.

Служебният фонд се състои от специализирани

ведомствени издания на Министерството на отбраната и издания на Международната морска организация.

Обособени са няколко специализирани сбирки: живот и творчество на нашия патрон Н. Й. Ванцаров, курсантско творчество през годините, научни издания на ВВМУ, издания на ИМО, литература за НАТО, американски издания на военна тематика.

Този богат фонд привлича като читатели не само нашите обучаеми, наброяващи към 2800, но и студенти и преподаватели от други библиотеки и информационни звена в националната академична мрежа. Библиотеката осъществява книгообмен и междубиблотечно заемане на научна литература с останалите университетски библиотеки в страната. От 2016 г. БИЦ е член на Българския информационен консорциум.

Библиотечно-информационният център осигурява на своите потребители достъп до интернет и водещи световни електронни бази данни, сред които ScienceDirect, Scopus, Mendeley, Elibrary, EBSCO.

Морското образование и Морско училище се развиват успоредно с новите технологии. Затова ще способства и



развитието на библиотеката в същата насока. Модернизирването на библиотеката предполага наличието на нова автоматизирана библиотечна система, достъпна до всички потребители на информация не само на територията на училището, както и извършването на нови библиотечни дейности и услуги наред с традиционните, преди всичко дигитализация на част от книжния фонд.

Необходими са повече средства, за да се обновява по-интензивно фондът от научно-техническа литература и чуждестранна периодика. Дарителството заема значимо място в историята на библиотеката. Особена ценност за нас представляват дарителските лични сбирки на капитан I ранг доц. г-р Георги Антонов, капитан I ранг Чонч Чонев, капитан далечно плаване Петър Софийски и редица други бивши възпитаници на Морското училище. Днес, в това динамично и напрегнато време ние продължаваме да приемаме тези благородни

жестове - даренията на книги, техника, ръкописи, като изключителна отговорност на отделни хора и организации към националната морска памет. Ние се радваме на всички - всеки дар е добре дошъл!

В библиотеката работи квалифициран екип от специалисти, готови да застанат пред новите предизвикателства на времето и належащите промени в библиотечно-информационното обслужване. Това не е просто работно място, където човек да изчака спокойно старините си, а кауза, за която си струва да се борим, начин на живот, за който се крие цяла философска система. Библиотеката е мястото, където човек може да изживее няколко живота...

Най-ценното за всяка една библиотека обаче са нейните читатели. Към момента имаме над 2500 постоянни читатели. Ето защо потърсихме тяхното мнение.



Колективът на библиотеката (от ляво надясно): Велка Просеникова, Корнелия Георгиева, Валентина Лазарова, Ирена Гюрова.

Основите на нашата библиотека като книжовница на морските знания са заложени още с Учредителния акт – циркуляр № 7 от 9 януари 1881 г. на Военното ведомство. На първо време се създава библиотека и се поддържа читалня. Макар за тях да не е осигурено специално помещение, книжният фонд се формира от дарения. Първите постъпления са книги, подарени от ученик-машиниста Манол Иванов. Следват дарения от негови колеги, офицери и преподаватели. Създава се традиция при постъпването си новите випуски да правят дарения от книги. По-късно започват да се заделят средства и от училището, предимно за абонамент за списания. През 1901 г. се поддържа абонамент със средства от дарения само за три списания, през 1904 – за шест, а през 1908 – за пет. Библиотеката се завежда от ученик.

След войната благодарение на началника на училището капитан-лейтенант Иван Михайлов библиотечният фонд значително се увеличава, а обслужването на библиотеката се възлага на преподавател. По времето, когато училището се помещава в казармите на Осми полк, книгите, подредени по раздели на знанието, заемат само четири шкафа в чертожната зала, а към 1931 г. библиотеката вече притежава 2401 библиотечни единици и е абонирана за 27 списания, от които 7 чуждестранни – руски, френски и немски издания. С нея е свързана и традицията през зимния период да се изнасят почти ежеседмично беседи, адресирани към техническата и общата култура на учениците – дело на преподаватели, но често и на

ват записките си като учебни помагала, които учениците по собствена инициатива литографират с лични средства, като спестяват 25 % от полагаемия им се по разкладка хляб (четирима души се хранят с три хляба), за да го продадат на бедни хора от града. Литографирането и подвързването извършват сами и така поставят началото на учебния библиотечен фонд.

През този ранен период, в който бюджетните средства за издръжка са ограничени, като форма за подпомагане възникват различни фондове. През 1916 г. е основан фонд „Генерал Кирков“ с цел да снабдява членовете си с учебни пособия и технически списания. Той издава със свои средства учебници, съставени от преподаватели, поддържа библиотеката и отваря книжарница за учебни помагала в училището.

През 1926 г. е основан фонд „Ученик – практикант“, а през 1927 – фонд „Почивна станция“. И двата фонда са общи за Морското машинно училище и Морските специални школи и имат цел да подпомагат бедните ученици. През 1928 г. тези фондове се вливат във фонд „Генерал Кирков“.

През 1917 г. собственикът на фабрика в гр. Казанлък Иван Н. Хаджиенов дарява на училището 50 хиляди лева за учебно-материалната му база. С тях през 1919 г. се основава фонд „Хаджиенов“. През 1928 г. в него се влива фонд „Училищни такси“. Целите на фонда са: „... набавяне на учебници, учебни помагала, картини и предмети от възпитателно-битово и поучително значение; набавяне и поправка на

*„Преподавателите в Морското училище насаждат у нас желание за знания и постоянство в ученето, а библиотеката е мястото, където можем да ги затвърдим и да ги обогатим. Библиотеката ни предоставя необходимите за тази цел учебници, сборници и други помагала. Освен с тях тя разполага и с голям набор от художествена литература, за да обогати не само знанията, но и душевността ни.“*

Евелин Кирилова, курсант, III курс



*„Библиотеката за мен е място, където можем да се доразвием. Там намираме всички учебни и допълнителни материали, които обогатяват знанията ни по специалността, а и не само. Интересувам се от история и всеки път сред библиотечните лавици откривам необходимата ми литература и в тази област – исторически трудове, различни биографии, романи и други. Радвам се, че съществува такова място, превърнало се в абсолютна необходимост за всички нас.“*

Тодор Попов, курсант, III курс

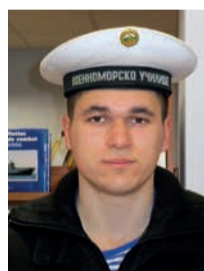

*„Господин Георгиев, един от най-ценните преподаватели по математика, извън кръга на чудесните мажористи, с които ме запозна ВВМУ „Н. Й. Ванцаров“, ми каза следното, когато бях приета в училището: „За да стане човек професионалист, той трябва по цели дни да е в библиотеката и неспирно да краде знания. Да си вземе топла напитка и да започне да разглежда ненаситно, докато пред очите му се сменят картините на познанието. Друг начин за безусловен успех няма.“*

Именно заради тези необходими съм благодарна, че съществуването на нашата библиотека е факт: уютна, топла, носеща характерната миризма на книги (нови и стари) и на знания, които са вечни. Да, тя не се помещава в някоя футуристична, стерилна сграда, пълна с технологии, но това не е и необходимо. Нужно е отношение, грижа и посвещение, независимо дали даваме книгите, дали ги вземаме или просто отиваме там за миг покой. Благодарна съм за това! Благодарна съм, че библиотеката ни приюти, когато с часове създавахме броевете на нашето списание „Контрафорс“. Благодарна съм за приятелите, които намерих там. Благодарна съм за съветите, за познанията и усмивките им.

С уважение към всичко това!”

Християна Митева, студентка, специалност „Корабоводене“, II курс

*„Книгите са кораби на мисълта, които странстват по вълните на времето и грижливо носят своя скъпоценен товар от поколение към поколение...“*

ФРЕНСИС БЕЙКЪН

## Физическото възпитание и спортът във ВВМУ „Н. Й. Вапцаров“



Традиционно е участието на отбори от Морското училище в най-старото ветроходно състезание у нас – регатата „Трети март“.

През цялата си 135-годишна история образователната система във ВВМУ „Н. Й. Вапцаров“ създава адекватни условия за комплексно възпитаване на здрави и работоспособни командни кадри за ВМС и за търговското корабоплаване. Изучаването на различните по обем предмети за усвояването на нови знания в училището е интелектуално пространство, в което съществува голямо физическо и психическо напрежение. Физическото възпитание и спортът е предметът, който не само обучава курсантите и студентите по проблемите на здравословния начин на живот (създава им потребност от здраве), но успоредно с това им помага да намалят напрежението и рисковете за здравето си (чрез формиране на адекватна готовност за реакция

ня по хлъзгави, неравни и нестабилни повърхности; опасности от наранявания при преминаване на различни нива; поддържане на равновесие; изкачване и спускане по вертикални и наклонени стълби; проява на ловкост, сила, сръчност при работа с механични устройства и носене на товари, издръжливост за продължително носене на вахта при различни хидрометеорологични условия и бързина на реакциите при различни обстоятелства. Съобразена е и с управлението на човешките ресурси и взаимоотношения на борда на кораба и на брега, а също така и с промените, настъпили след приемането на България в НАТО и новите отговорности пред кадрите военнослужещи в българската армия за вземането на адекватни решения при изпълнението на задачи,



В състезанията по гребане конкуренцията става все по-силна...

в нестандартни ситуации) и да удовлетворяват създадената вече потребност в тази насока.

Конкретно изградените програми за обучение в часовете по физическо възпитание и спорт във ВВМУ „Н. Й. Вапцаров“ имат за цел да снижат рисковете от напрегнатата учебна програма и да развият по-добри възможности за адаптация както към околната среда, така и към формирането на специфични двигателни умения. Целта на учебния процес по физическа подготовка с курсантите и студентите е съобразена със стандартите на „Медицинска конвенция за оценка на моряците - ILO, 1946 (№ 73), таблица В-1/9-2“, в която указанията са съобразени със специфичните дейности и събития на кораба, а именно: движе-

свързани с асиметрични заплахи.

Формирането на физическа дееспособност в качеството на основна ценност за човека, от която зависи ефективността на неговата дейност, е обект на многобройни научни изследвания, както у нас, така и в чужбина. Понятието „физическа дееспособност“ има руски произход и неговите синоними в българския език са „годен, сръчен, трудолюбив, работоспособен“. Изхождайки от спортно-педагогическа гледна точка, редица автори определят физическата дееспособност като „характеристика на човека, състоянието, способността, възможността да извършва определена работа, при което се проявяват комплексно или предимство двигателните качества“, т.е. проявяват се

двете страни на човека: вътрешните психо-физиологически качества и външните физически способности, изразени в развитието на основните двигателни качества: сила, бързина, издръжливост, ловкост.

Демократичните про-

мени в Република България доведоха и до различни по характер сринове в работата с младите хора. Това наложи появата на нови форми и модели за достигане до нуждите на младите хора на България, свързани с тяхното образование и възпитание и необходимостта от учредяването и регистрирането на неправителствени организации с прякото участие в управлението и реализирането на дейностите им от младите хора. Така през 2005 г. създадохме, а през януари 2006 г. и регистрирахме първия в Българската армия Университетски войсков спортен клуб УВСК ВВМУ „НИКОЛА ЙОНКОВ ВАПЦАРОВ“, който вече навърши 10 години от създаването си. Това е период, все още кратък за реализирането на всички дейности, свързани с целите, залегнали в Устава, но същевременно достатъчен да докаже, че създаденият модел е адекватен, ефективен и необходим за организирането на групите и индивидуалните спортове, в предоставянето на възможности за спортни изяви на курсантите, студентите, кадрите военнослужещи и гражданските лица от ВВМУ „Н. Й. Вапцаров“ във и извън учебно време.

Водейки се от основните принципи за доброволност при ползването на спортните услуги, зачитането и уважението на личността на младежите и в правото на мнение по въпроси за подобряване на условията за спорт, индивидуален подход към всеки случай, управителния съвет на УВСК, съв-

местно с ръководството на училището и Студентския съвет създаде възможност за обособяване на социално пространство, в което да се осъществяват програми и инициативи. Те осигуряват развитието и повишаването на социалните и спортните умения на младежите и девойките.

Не е възможно да се изброят всички спортни успехи на възпитаниците, но духът на победители, заложен от първите випуски, е запазен. Не е забравена далечната 1947-а, когато кадетите от ВВМУ „Н. Й. Вапцаров“ извършват продължителен гребно-ветроходен поход по маршрут Созопол–Резово–Калиакра–Созопол. От първите организирани републикански състезания до наши дни екипажите от ВВМУ „Н.

(Червеня) – заслужил майстор на спорта по футбол, националните състезатели по футбол Спас Киров и Васил Досев, лекоатлетите Методи Трифонов, Веселин Цветков и Стоян Стоянов – майстори на спорта, Иван Греков, Борислав Тихолов, Иван Стефанов – незабравими ветроходци. Настоящи последователи и ковачи на спортната история на ВВМУ „Н. Й.



Ветроходна практика на лодка Ял-10 през 50-те години на XX век

Симо Михов, Иво Лалев, Методи Якимов, по плуване под ръководството на Димитър Минчев, Валентин Пантелеев и Мариан Иванов, по футбол с ръководители Стефан Стефанов, Борислав Стоянов и Николай Хаджиев.

Завоюваната купа за класиране на второ място в международната регата в гр. Ливорно, Италия, от Ивелин Илчев, Венцислав Майсторов, Венцислав Димитров и Стелян Янев и всичко написано дотук показва, че волята, неотклонното желание за следване курса към победата, силно развитото



Значка „Лодководач“, която получават почти всички випускници на ВВМУ за Военния флот през 60-те и 70-те години на XX век.

Й. Вапцаров“ са лидери във флотските състезания. Неизменни лидери са и в състезанията по морски спортен многобой. Тези успехи родиха идеята тази инициатива да прерасне и в провеждането на държавни първенства от регистрираната Федерация по морски многобой и приложен туризъм, което даде възможност за изява не само във вълните на Черно море, но и във водите на река Дунав (на брега на гр. Силестра).

До имената на европейските шампиони по подводно ориентиране и корабомоделизъм Деян Медникаров и Александър Статков, първия майстор на спорта Петър Странчевски – републикански шампион на 100 м бѝтерфлай, Илия Иванов – майстор на спорта на 400 и 1500 метра, Неделчо Карабаджак – майстор на спорта на 100 бруст, Георги Димитров



Отборите, ръководени от оз. капитан I ранг Димитър Димитров, традиционно завършват сред призьорите в морските спортове.

нис на маса. Шампиони в държавните първенства на Националната военна спортна федерация по: тенис на корт – Светлана Николова, Паунка Сурчева, Григор Кънчев, Константин Кънчев; лека атлетика – Георги Първанов, Илиян Георгиев, Любомир Хаджиев, плуване – Неделчо Маринов, Младен Славчев, Любен Денев, Радина Филипова, Анна Жечева, Теодора Ставрева. Атанас Петров е шампион на Българската армия по стрелба с 9 мм пистолет „Макаров“. Многобройни са успехите на представителните отбори по морски многобой с ръководители Пеню Пенев, Димитър Димитров, Петко Петков, по волейбол с треньори

чувство за колегиялност и приятелство, заложили от първите мореплаватели, е вече традиция. Тя е преминала през всички випуски, изпечена е от слънцето и е осолена от морския бриз. Тя продължава да доказва, че възпитаник на ВВМУ „Н. Й. Вапцаров“ е запазена марка. Рекламата и богатството на тази марка са настоящите и бъдещите наследници на онзи велик първи випуск, които в този момент ми дават правото да завърша мисълта си с многоточие, защото уважение и слава заслужават само победителите и откривателите, а историята на ВВМУ „Н. Й. Вапцаров“ продължава...



И днешните възпитаници на Морското училище успешно продължават традициите, заложили от първите випуски.



# Никола Йонков Вапцаров-Моряка – най-ярката поетична звезда на Варненския културен небосклон, покровител на Морското училище от 1949 г.

Не се гаси туй, що не гасне

Една звезда - и тя тоже  
моряка води сред морето,  
едничка искра нявга може  
пожар да дигне до небото.

Тиран, всуе се морите!  
Не се гаси туй, що не гасне!  
Лучата, що я днес гасите,  
тя на вулкан ще да порасне.

Иван ВАЦОВ, януари 1883 г.,  
стихосбирка „Поля и градци“,  
1884 г.



## Въведение:

Стихотворението „Не се гаси туй, що не гасне“, написано 2 години след основаването на Морското училище на 9 януари 1881 г. в гр. Русе, като че ли най-точно изразява силата на духовните и нравствените ценности, които ни завеща един от най-даровитите поети на ХХ век Никола Вапцаров – Моряка.

Поетите казват, че голямото се вижда от разстояние. От дистанцията на времето Вапцаров се оценява като големия литературен и нравствен оазис в българската и световната лирика. Той предложи нравствена и цивилизационна алтернатива на тогавашното общество, показа с поезията си новата ценностна система на един живот „по-хубав от песен, по-хубав от пролетен ден“ и разкри начина, по който трябва да бъде построен – чрез борба. Светът на Вапцаровите мечти е построен в много от постмодерните държави, основани на онези ключови ценности, за които той се бори и възпя в поезията си: материално благосъстояние, равенство, политически свободи, защита на човешките права, индивидуална автономия, запазване на традицията и общността.

Борбата на поета Никола Вапцаров-Моряка за новия свят, отвърсен от „отровната си плесен“, в който „милоните възкръсват“ за по-свободен, по-равноправен и по-достоеен живот, се оказва „безмилостно жестока“ и той беше осъден на смърт от военнополовия съд на Царство България на 23 юли 1942 г. по зловещото дело 585/1942 и още същия ден е разстрелян.

Не по Вапцаровски с открито чело и чиста душа, а прикрити с „маска и грим“, вкл. „академични маски и грим“, други злодеи продължиха и продължават да го разстрелват и след смъртта му със статии, книги, филми и др.

Защо? Отговорът е прозрачно чист: защото не могат да му простят най-главното – неговия талант. Никола Вапцаров с ярката си личност стои високо на културния небосклон, извисен като испомин на поезията и духа със своя интелект, ерудиция, харизматично обаяние и поетично дарование. Вапцаров е много по-морален и хуманен от тогавашните си опоненти и по-мъдър от сегашните.

Една от дълбоките психологически причини за това злосторство срещу даровитите хора е качествената разлика между таланта и посредствеността. Актуални са и днес редица дребни мъдрости от различни народи

и времена: „Посредствеността никога не прощава на таланта“; „Силният дух винаги среща съпротивата на посредствените умове“; „Посредствеността не разпознава нищо по-висше от себе си“; „Късо скроеният човек не търпи някой да е с по-голям от неговия ръст, бил той физически, умствен, нравствен“; „Правенето на добро има граници, злотворството е безпределно“ и др.

„Лучата, що я днес гасите, тя на вулкан ще да порасне“ – тази велика правда в най-голяма степен се отнася за Никола Йонков Вапцаров Моряка, чието име съдбата отрече да бъде покровител на Морското училище във Варна от 1949 г. и като „една звезда“ „моряка води сред морето“ и направлява възпитаниците на Флотската алма-матер в Световния океан!

## Как и защо Никола Йонков Вапцаров беше удостоен за патрон на Морското училище през 1949 г.?

Моряците вапцаровци ги води негасещата звезда на техния любим патрон – най-яркото светило на варненския културен небосклон. Как и защо Никола Йонков Вапцаров е патрон на Морското училище от 1949 г.?

Условно този фундаментален въпрос може да се раздели на две взаимно свързани страни:

а) Едната страна е документално-архивна;

б) Другата страна е свързана с личността и творчеството на Никола Вапцаров и неговото влияние върху националната и световната култура.

## I. Документално-архивна проблематика, свързана с именуването на Народно-военноморско училище на името на Никола Йонков Вапцаров през 1949 г.

Читателите на празничния брой на в. „Вапцаровец“, посветен на 135-годишнината на ВВМУ „Н. Й. Вапцаров“, имат привилегиата най-напред да узнаят резултатите от новите изследвания в тази сфера, които се публикуват за пръв път.

Възстановяването на исторически факти и дейността на видни творчески личности на основата на архивни материали прилича на реставрация на базилики, манастири и кораби, чиято красота е била призвана да възвисява човешкия дух. Архивните материали за Морското училище пазят тайната на вселяването на Вапцаровския дух в нашия „храм свещен“, що всежда „любов към Родина и народ“ и обявяването на Никола Вапцаров за патрон на Флотската алма-матер, което

ще стимулира нови проучвания.

Решението за именуването, тържественият акт и церемонията, при които то е осъществено, все още остават голяма загадка на сложен и продължителен процес. Не е извештен тържественият кръщен акт за именуване на Народното военноморско училище през 1949 г. на името на Никола Йонков Вапцаров.

Древна практика е именуването на човек, улица, институция, град и държава да се осъществява със съответен документален акт при строго спазване на писани и неписани правила и обреди. Особено силно е изразена тази вековна традиция при кръщаването на кораби в съответствие с национални и международни морски правила. Когато обаче по Вапцаровски загадем въпроса „Какво ще ни дадеш, историко, от пожълтелите си страници?“ за регламентираща акт на именуването на Морско училище, не намираме точен отговор.

## Досегашните проучвания са в следните посоки:

В началото стои един неизвештен въпрос. Науката не само търси и дава отговори, тя задава и въпроси, понякога твърде болезнени и неудобни. Достигането до определен въпрос е по-високо ниво в човешкото познание. Едно научно изследване може да започне или да завърши с въпрос. Новооткритият въпрос е научен принос, който стимулира и дава старт на следващото проучване. През 2009 г. в монографията „Никола Йонков Вапцаров-Моряка“ за пръв път публично беше поставен следният въпрос: С какъв документ на Морското училище през 1949 г. е дадено името на неговия випускник от 26-ти випуск Никола Йонков Вапцаров?

Досега не е открит документ за именуването на Морското училище на името на Никола Вапцаров, категоричен отговор на тази загадка ще дадат бъдещите изследователи по темата. Една от вероятните причини за посочената проблематика се дължи на факта, че началото на организирано и централизирано архивно дело в България е поставено с Указ № 515 от 10 октомври 1951 г. на Президиума на Народното събрание. С Постановление № 344 от 18 април 1952 г. на Министерския съвет е определена мрежата на държавните архиви, техният профил и подведомственост.

Изследванията продължават, но документ за именуването не беше открит в архивите, където се извършва проучването:

- Архивен фонд на ВВМУ „Н. Й. Вапцаров“;

- Архивен фонд на Военноморския музей, Варна;

- Архив на Военноморските сили, Фонд № 28;

- Дирекция „Регионален държавен архив“ – Варна;

- Дирекция „Държавен исторически архив“ – Велико Търново;

- Дирекция „Централен държавен архив“ – София;

- Архивен фонд № 117 „Народно събрание“ и Архивна фонд на парламентарната библиотека;

- Архивен фонд № 136 „Министерски съвет“;

- Архивен фонд № 142 „Министерство на народната просвета“;

- Архивен фонд № 143 „Комитет за наука, изкуство и култура“;

Ето и част от документите с получените отговори по проучването:

**А) Писмо № ПГ 6194-И-8 от 02.02.2016 г.** на Главния секретар на Народното събрание г-н Иван Савцов, в което се посочва, че във фонда на парламентарната библиотека не беше открит подобен акт.

**Б) Писмо изх. № 93-00-18 от 09.02.2016 г.** на Директора на дирекция „Централен държавен архив“ г-жа Стефка Петрова, в което се посочва, че във фондовете на ЦДА не беше открит архивен документ и се препоръчва проучване на архивен фонд № 1041 „НВ Морско училище „Н. Й. Вапцаров“ (13 инвентарни описа с 1051 архивни единици), съдържащи документи за периода 1889–1994 г., които се съхранява в Дирекция „Държавен исторически архив“ – Велико Търново.

**В) По молба на проф. Илия Пеев от 11 февруари 2016 г.** беше извършено проучване в архива на ВМС. В писмо рег. № 1175 от 08.03.2016 г. на командира на ВМС контраадмирал Митко Петев се посочва, че в архива на ВМС е налична „Историческа справка на ВНВМУ „Н. Й. Вапцаров“. Справката е с номер 0879/19.11.1966 г., подписана е от ВРИД началника на ВНВМУ капитан I ранг Кожухаров и се съхранява във Фонд 28. На стр. 12 от документата е поместен следният текст: „От 1949 г. било прието Военноморското училище да носи името „Никола Йонков Вапцаров“ и за празник на училището бил определен денят на разстрела на Вапцаров (23 юли). Това било установено със знанието на Командуващия ВМС, без да има отпадна за целта заповед“.

Този текст хармонизира с наличната информация в Историческата книга и в официалните юбилейни сборници на Морското училище, в които е записано, че през 1949 г. училището получава името Никола Йонков Вапцаров, без посочване на документ и церемониален акт на именуването. С това име училището е отразявано в печата през 1949 г.

**Г) Проучване по молба на проф. Илия Пеев от 23.01.2016 г.** до господин Георги Пирински, председател на ХЛ Народно събрание (11.7.2005–25.6.2009). Проучването е осъществено от неговия сътрудник г-н Крум Зарков, който в обстоен отговор от 03.02.2016 г. пише следното:

„Както знаете, съществува специален закон за Военноморското училище от 1942 г., където то е наречено Военноморско училище на Негово Величество. Интересно е, че през 1950 г. този закон е изменен от VI Велико народно събрание в посока промяна на неговия чл. 10 и това в Указа за изменение училището не е наречено Никола Йонков Вапцаров, а само Военноморско училище. Този факт може да се тълкува в посока, че през 1950 г. наименованието на училището все още официално не е такова, каквото е днес. За пръв път името на

Никола Йонков Вапцаров като официален патрон се появява в Указ на пленума на ВНС от 1956 г. по чл. 75 от създаването на училището, когато е и поставено пред училището да се постави негов барелеф.“

**Д) В Дирекция „Държавен военноисторически архив“ – Велико Търново, са съхранени два документа, които показват преписката между ВМС и МО във връзка с именуването. Директорът на ДВИА г-р Светлин Рагев и г-жа Мария Димоларева, експерт в ДВИА, любезно ги предоставиха за публикуване:**

**1) Писмо от командира на Военноморските сили (поделение 4000) капитан I ранг Кирил Халачев до МНО от 12 юли 1948 г.** с искане да се отпадне Министерска заповед за именуване на Народното военноморско училище на името на Никола Йонков Вапцаров.

**2) Писмо на началника на поделение 1100 МНО от 10 август 1948 г.** в което се отговаря на капитан I ранг Кирил Халачев, че въпросът с именуването се отсрочва.

След тези две писма от ялото на 1948 г. до именуването на Морско училище на името на Никола Вапцаров през 1949 г. не са открити други документи към настоящия момент, които регламентиращ кръщелния акт.

Намериха се министерски заповеди, които показват, че през 1949 г. Морското училище започва да носи името на Никола Вапцаров, но това не се отразява във всички заповеди, които се вижда от следните факти:

а) В направената справка от г-жа Мария Димоларева през 2009 г. се посочва МЗ № 252 от 16.04.1949 г. за назначаване на офицер, в която НВМУ за пръв път се изписва с името НВМУ „Н. Й. Вапцаров“.

В Заповед № 50, § 2 от 6.06.1949 г. на Началника на НВМУ при цитиране на горепосочената МЗ за пръв път се изписва името на Н. Й. Вапцаров в архивните документи на училището.

б) На 16.02.2016 г. полковник о.р. г-н Иван Павлевски от Велико Търново по моя молба провери в ДВИА ф. 1, оп. 1 и дела 625, 622, 626 и 623. С МЗ № 460 от 14.VII.49 г. се назначава мичман, НВМУ се изписва без името на патрона Никола Йонков Вапцаров, докато в същото време останалите военни училища са изписани с имената на техните патрони.

Като потвърждение на сложността на именуването на Морското училище на името на Никола Вапцаров ще посочим още няколко примера.

В монографията „Никола Йонков Вапцаров Моряка“ с писмо ДВИА № 255 от 25.08.2009 г. от ДВИА е включена справка и за други шест заповеди, които показват хронологията на изписването на НВМУ с името на Никола Вапцаров, както и проучените архивни фондове. Така е и в ежедневния и периодичния печат, който проследихме за 1949 г. В армейските, флотските и варненските издания НВМУ се изписва с името на Никола Вапцаров, но не във всички публикации за училището.

Всичко това още веднъж показва сложния документално-архи-

вен процес, свързан с именуването на Народното военноморско училище на името на Никола Йонков Вапцаров през 1949 г.

## II. Личността на Никола Вапцаров и влиянието на неговото творчество върху националната и световната култура са най-важните причини за удостоеността му за патрон на Морското училище през 1949 г.

Никола Вапцаров изглежда като геннална поетична звезда на 17-годишна възраст, когато постъпва в Морското училище през 1926 г. Неговата ярка харизматична личност, интелект, ерудиция и дарование привличат още от първите дни вниманието на другарите му, командирите и преподавателите. Той бързо спечелва тяхната обща признателност и подкрепа.

В прогледението на 6 години – до 1932 г., Никола Вапцаров изучава теоретичните основи на морското дело и овладява корабните машини и системи по време на плавателната практика на военните и търговските кораби, което стимулира поетическото му възхищение. Заради силно изразеното му влечение към морето, корабите и машините, на които чрез поезията си възхвалява, неговите свишлукници го наричат Моряка и насърчават младежкия талант да твори.

В Морско училище Никола Вапцаров създава по-голямата част от поетичното си творчество, написва над 150 литературни творби – прекрасни шедеври на изкуството. Особено популярни сред моряците са неговите произведения за морето и корабите, за моряшкия живот: есетата „Морето“ и „Спомени от минало“, импресии от параход „Бургас“, пътеписите „Ключът на Суец“ и „За силно впечатлителния вход забранен“, стихотворенията „Рибарски живот“, „В кубрика“, „Жажда“, „Марш на 26-и випуск на Морското училище“, „Моряци“ и мн. др. Като ярко и изключително смело литературно произведение можем да оценим и неговата реч, произнесена при завършване на Морското училище през 1932 г. През 1932 г. той публикува свои творби в Юбилейния сборник за 50-годишнината на Морското училище, активно участва в неговото съставяне и редактиране.

Литературните произведения на Никола Вапцаров са един от най-високите върхове в световната поезия за морето и моряшкия живот. Той внася нещо ново в световната художествена литература и културата на мореплавателската – сродява човешката душа с морето и машините! Именно любовта на Никола Вапцаров към морето и машините, на които възхвалява, е най-голямото духовно завещание към Морското училище и моряците, които и до днес изпитват и ще продължават да изпитват неговата магнетична сила.

Това духовно завещание е оценено от морската общественост на България както приживе, така и след смъртта на поета Моряк. Тъкмо поради огромната следа, която е оставил Вапцаров в душите на възпитаниците на Морското училище, те са първи-

на стр. 17

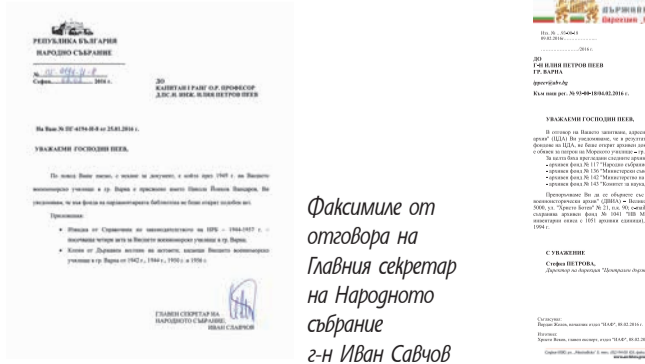

Факсимиле от отговора на Главния секретар на Народното събрание г-н Иван Савцов



Факсимиле от отговора на директора на Дирекция „Централен държавен архив“ г-жа Стефка Петрова

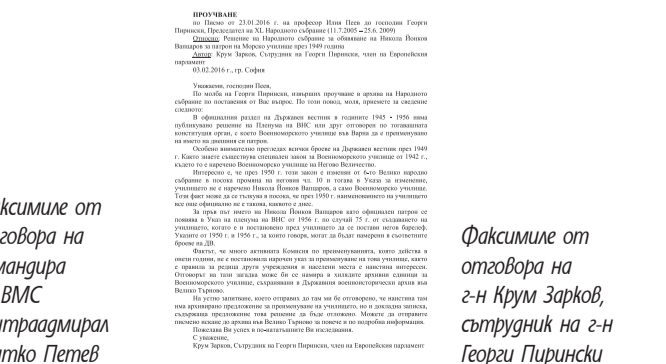

Факсимиле от отговора на командира на ВМС контраадмирал Митко Петев

Факсимиле от отговора на г-н Крум Зарков, сътрудник на г-н Георги Пирински



# Никола Йонков Вапцаров-Моряка – най-ярката поетична звезда на Варненския културен небосклон, покровител на Морското училище от 1949 г.

От стр. 16

те, които след неговия разстрел на 23 юли 1942 г., обединени в различни сдружения, започват да организират чествания на Никола Вапцаров, издават многократно Вапцаровски лист с негови стихове и статии за него, организират поклонения на гроба му, поддържат постоянни връзки с майката на поета баба Елена и неговата съпруга Бойка Вапцарова, приемат ги като част от Морското училище.

Нашето многолетно проучване категорично и неоспоримо **доказва**, че съвкупностите на Никола Вапцаров, възпитаниците на Морското училище, моряците от военния и търговския флот, командването на Военноморските сили са главният фактор и двигател на процесите и процесите по издигането на Никола Вапцаров като покровител и патрон на Морското училище през 1949 г.

Другояке не може и да бъде. **В Морското училище всичко е Вапцаровско:**

1) Учебните кораби са кръщавани на името на Вапцаров.

2) На сайта на Асоциацията на възпитаниците на Морското училище са изписани 84 училища в България, носещи името на Никола Вапцаров (<http://www.abny.org/publ/b2013.pdf>).

3) С участието на Вапцаровци десетки паметници и паметни плочи са издигнати в неговата чест. Улицы, площи, читалища, театри, творчески организации носят неговото име.

4) Училищният вестник е „Вапцаровец“.

5) Тържествената актова зала е „Вапцаров“.

6) Литературният кръжок и драматичният училищен театър в по-далечното минало, в които е изгледан Вапцаров, са носили неговия дух, много курсанти и преподаватели посвещават на Вапцаров свои стихове, песни и химни.

7) Всички випускници на Морското училище с гордост наричат себе си Вапцаровци. За празничния брой на в. „Вапцаровец“ подготвихме специална анкета с Вапцаровци от различни поколения – от Вапцаровския випуск до сега!

8) Български автори са създали множество песни и маршове „Вапцаровци“, сред които са поетите Орлин Орлинов, Димитър Точев, Чони Чонев, Кънчо Мошев и композиторите Димитър Хинков, Георги Тимев, Евгений Аврамов, Анастас Наумов и др. Част от тях са публикувани в сборника „Лети наша песен армейска“, Военно издателство, гр. Едба. Има друг университет в България и в света с толкова много песни, посветени на неговите випускници.

С помощта на Българското национално радио, Съюза на българските композитори, Съюза на българските писатели, Радио Варна и отдел „Изкуство и култура“ на Регионалната библиотека „Пенчо Славейков“ във Варна успяхме да открием текстовете и музиката на песните и маршовете „Вапцаровци“, специално написани за випускниците на Морското училище.

Мнозина морски офицери си

спомнят как доскоро красиво огласяше училището една от тези песни „Морето лоби смелите Вапцаровци“ и с каква гордост и възторг се пееше от курсантите! Считаме за синовен дълг не само на курсантите и студентите, които сега се обучават в Морското училище, тези песни и маршове да се запяват отново и да станат неразделна част от песенния репертоар на флотската алма-матер. Това би било израз и на признателност към творческия гений на българския народ, създава своите песни „Вапцаровци“ за възпитаниците на Морското училище!

9) Поредният 48-и випуск 1948-1953 г. носи името Вапцаровски, дадено от майката на поета Елена Вапцарова, която заедно с Бойка Вапцарова са били специални гости на тържеството при производството на випуска на 23 юли 1953 г.

Вапцаровският випуск (1948-1953) има изключително голям принос за развитието на Военноморския флот, Търговското корабоплаване, корабостроенето, морското образование и морската наука, националната икономика, българската дипломация, международния авторитет на морска България! Признателните Вапцаровци от 48-и випуск са изградили 5 паметника и паметни плочи в памет на своя патрон. Вапцаровският випуск продължава да дава своя принос за прослава на Вапцаров и Морското училище.

10) В чест на 100-годишнината от рождението на патрона на училището в монографията „Никола Йонков Вапцаров-Моряка“ е издигната идеята за учредяване от Международната морска организация на **Вапцаровска международна морска премия**, която получи силна подкрепа от много морски университети и морски издания.

11) „Моторните песни“ на Вапцаров продължават своя нов живот в лекционните аудитории, в които същите преподаватели разказват на курсантите и студентите за Вапцаровския дух и им вдъхват любовта към морето и машините, които Моряка от 26-и випуск завеща на своето училище. Преподавателите от катедра „Корабни сили и уреди“, които най-добре чувстват възпятата от Вапцаров душа на машините, на видно място са поставили логото на катедрата:

*Моторът, който пее горе,  
е труд на моите ръце.*

*А тази песен на мотора  
е кръв от моето сърце.*

Никола ВАПЦАРОВ, из „Двубой“, „Моторни песни“ В това има огромна символна сила – последователите на Никола Вапцаров в Морското училище се обучават да плават като капитани и механици на корабите по целия свят, за които поетът Моряк мечташе: „Ние искаме нещо огромно, далечно; ние искаме кораби като планини, ние искаме далечни морета, ние искаме необозрен широк път, ние искаме простор“ („Импресии от параход „Бургаз““).



Световният съвет на мира през 1952 г. присъжда на Никола Вапцаров най-престижното отличие – Международната награда за мир.

роци носят в себе си още едно послание от своя патрон – красивата моряшка любов, свързала навеки Никола Вапцаров и Бойка Вапцарова. Тяжната безсмъртна любов през 2010 г. беше избрана от зрителите на БНТ за най-вълнуващата българска любовна история на XX век.

Стихотворението „Прощално“, което Вапцаров написа за любовната Бойка само часове преди разстрела на 23 юли 1942 г., бе определено за мото на проведената от Европейския парламент конференция в Брюксел на 17 ноември 2012 г., посветена на живота, творчеството и подвига на Никола Вапцаров.

**Международно признание на Никола Вапцаров:**

1) Световният съвет на мира през 1952 г. присъжда на Никола Вапцаров най-престижното отличие – Международната награда за мир. През 1953 г. тя е връчена на неговата майка Елена Вапцарова на многохилядно тържество, на което участват поети и писатели от десетки държави. Текст на решението:

„Световният съвет на мира, като взема предвид изключителния принос в делото на мира и дружбата между народите на българския поет и национален герой НИКОЛА ЙОНКОВ ВАПЦАРОВ, който получи силна почетна награда на мира.“

2) По най-нови данни, публично оповестени в печата през 2014 г., произведени на Вапцаров са преведени в 92 страни на 64 езика и се четат по всички континенти на Земята. Голяма част от преведените творби на поета са в билингвистични публикации (на български език и на чужд език).

3) През 1979 г. в България е учредена Международна награда за литература „Никола Вапцаров“, чиито носители стават известни световни автори от Виетнам, Гърция, Италия, Норвегия, Полша, САЩ, Франция и др.

4) За изключителен принос в европейската и световната култура Никола Вапцаров е обявен за личност на ЮНЕСКО за 2009 г.

5) С Указ на Президента на Република България № 243 от 6 юли 2004 г. (ДВ, бр. 64, 23.7.2004 г.) в памет на великия поет Моряк Никола Вапцаров на Антарктида е наречен връх на неговото име – Вапцаров Връх (410 м, координати 62°37'15" Ю.ш., 59°54'25" З.д.) – разположен върху планината верига Тангра, остров Ливингстън от архипелага Южни Шетлъндски острови.

6) За Никола Вапцаров са напи-

сани и продължават да се пишат многократно повече литературни творби, отколкото той самият е създавал.

В издването през 2009 г. антология „За него, живота“ Никола Вапцаров е определен като велика творческа личност, безсмъртен и неповторим художествен талант. На него са посветени стихотворения, песни, есета и поеми от 75 автори, като 1/3 от тях са чуждестранни творци. За Вапцаров са се изказвали или са го превеждали десетки световноизвестни поети и писатели, включително двама носители на Нобелова награда за литература – италианският поет Салваторе Куазимодо и полската поетеса Вислава Шимборска.

Мануел Мунос Игалдо е автор на поемата „Смъртта на Никола Вапцаров“ и театралната пиеса за Вапцаров по повод 100-годишнината от рождението на българския поет „Вапцаров – кървавата бразда“, която се публикува на испански, английски, шведски и български език.

**Заклучение:**

Возпитаниците на Морското училище достойно носят името на своя патрон Никола Йонков Вапцаров по целия свят и всички точки на Световния океан. Самото споменаване на името на училището отваря вратите на Вапцаровци в наши и чуждестранни фирми, а много корабоплавателни компании имат договори за набиране на морски офицери от училището още докато студентите се обучават.

Нашият любим патрон Никола Вапцаров се ползва с особено голяма почит като ярка поетична звезда сред варненската интелектуална, военноморските сили и българското морячество. Това е напълно естествено – тук Вапцаров израсна като личност и поет, от тук тръгна неговата слава по света като гениален творец, предтеча на новото и алтернативите в общественото развитие и уникален маринист, вдъхнал душа на корабите и машините.

Оптимизмът и вярата на Вапцаров продължават да носят вдъхновение. Бъдещето започва с искрата на въображението, с прозрения, които рушат ограниченията и вдъхват хората за създаване на нови светове. Поетът Никола Вапцаров-Моряка с оригиналните си художествени методи изпробари с повече от половин век онова, което модерните изследователи на XXI век разработиха с научните мето-

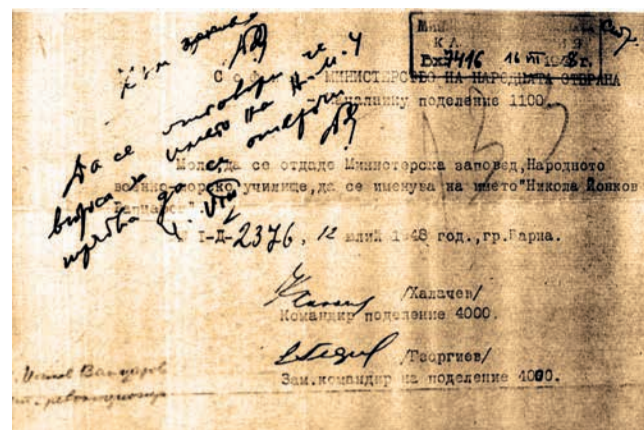

Писмо от командира на Военноморските сили (поделение 4000) капитан I ранг Кирил Халачев до МНО от 12 юли 1948 г. с искане да се отдаде министерска заповед за именуване на Народното Военноморско училище на името на Никола Йонков Вапцаров.

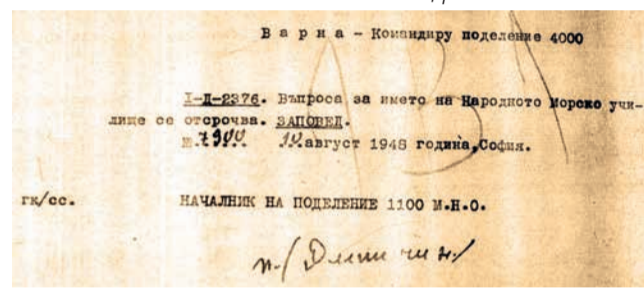

Писмо на началника на поделение 1100 МНО от 10 август 1948 г., в което се отговаря на капитан I ранг Кирил Халачев, че въпросът с именуването се отсрочва.

ди - теорията за духовността на професионалистите с опасни професии (летици, моряци, космонавти) и разкрива същността на душата на летеца, на моряка и на космонавта, откриха съвръжанието на емоционалната и духовната интелигентност. Това е един уникален принос на Никола Вапцаров в световната литература и новата култура на корабоплаването, които следва още по-пълно да се оцени, популяризира и внедрява в учебно-възпитателната дейност на морските университети!

През XXI век морската наука и индустрия търсят нови идеи и решения за повишаване културата на мореплаването и внедряват нов подход чрез симбиозата и синергията между духа на моряка, екипажа, кораба и корабната компания.

За японската компания Кавасаки Кусен Кайша Лтд. секретът на новия подход е духът на компанията (K-Line)! Наг 250 капитани и механици от Морското училище внасят и Вапцаровския дух в нея.

Повече от половин век след художествените открития на Вапцаров чуждестранни учени продължават да търсят отговор на въпроса „Има ли корабите и машините душа?“, издават книги (John Tracy Kidder. The Soul of a New Machine. 1981; Daniel Sekulich. Ocean Titans: Searching for the Soul of a Ship. 2006), получават високи международни отличия за своите творби.

Откритията на Никола Вапцаров в тази сфера тепърва очакват да бъдат оценени най-напред в България, а след това и от останалия свят!

Вапцаровци не само съхраняват, но и развиват традициите. През 2014 г. се поставя началото на една нова традиция – провеждане на Национални поетични празници „Вапцарови дни“ в морската столица на България – град Варна, организирани от Община

Варна и ВВМУ „Н. Й. Вапцаров“. През 2015 г. **националните празници „Вапцарови дни“** се провеждат от 1 до 5 декември. Те са част от академичния и моряшкия ни принос за честването на 106-годишнината от рождението на нашия патрон Никола Вапцаров-Моряка и 135-годишнината от създаването на Морското училище!

Да оценим и да се поклоним пред силата на гения на Никола Йонков Вапцаров-Моряка! Духовното наследство на Вапцаров ще способства за разрешаването на **глобален човешки проблем:**

През новото хилядолетие корабоплаването заедно с авиацията и космонавтиката непрекъснато ни озадачават с навлизането на новите технологии, изкуствения интелект и нови поколения кораби. Човешкият фактор с неговата духовност и в бъдеще ще остане в основата на дейността на моряците, авиаторите и космонавтите. Това изисква нова визия за взаимодействието на човека и техниката и симбиозата на инженерно-психологически и ергономически аспекти на дейността на **моряците - жители на Океана, рождени на Земята**. Неизбежно се налага потребността от нова психологическа култура на безопасността в мореплаването и духа на моряците, нов подход към морското образование и възпитание, професионалната подготовка на корабните екипажи.

Никола Вапцаров жадуваше за Свободата на човешкия дух в морето, за простор, далечни морета и необозрен широк път. Поетът Моряк, патрон на Морското училище, гениално прозря, възпя и сля в едно неразривно цяло душата на моряците, корабите, морето и машините, от чиято симбооза мореплаването на XXI век ще има нарастваща потребност.

**Капитан I ранг о.р.**

**проф. д.п.н. инж.**

**Илия Петров ПЕЕВ**

**14 март 2016 г. Варна**

**Литература:**

1. Пеев, Илия. Никола Йонков Вапцаров-Моряка. Поетът, който сроди морето и машините с човешката душа и възпя вярата и любовта, свободата и мира. ИК „Стено“. Варна, 2009, 224 с. ISBN 9789544494506

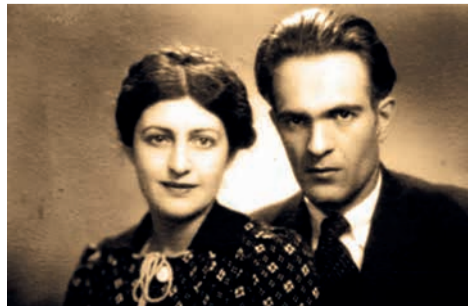

Безсмъртната любов, свързала навеки Никола Вапцаров и Бойка Вапцарова, беше избрана от зрителите на БНТ през 2010 г. за най-вълнуващата българска любовна история на XX век.



Най-големият пътнически кораб в света - Harmony of the Seas, с 6410 пасажери, обслужвани от 2300-членен екипаж.

12) Вапца-

## Вапцаровец - вестникът на Морското училище

Вестник „Вапцаровец“ излиза две десетилетия, но самостоятелно изследване за него няма. В епизодичното му споменаване дори началото му е невярно. Първият брой отсъства от Военноморския музей и неговата библиотека, от музея на Морското училище и неговата библиотека, от Регионалната библиотека „Пенчо Славейков“ във Варна.



Представител на стенния печат: „Вапцаровски щорм“

Електронният каталог на Националната библиотека „Св. св. Кирил и Методий“ в София още повече ни отдалечава от истината. Според него вестникът излиза в периода 1970-1973 г., налични са броеве (по години): 1970 - 2-7, 9-10; 1971 - 1-10; 1972 - 1; 1973 - 4-5; или общо 21 броя за 4 години. А истината е, че вестникът излиза за първи път 2 години по-рано (март 1968 г.) и 15 години по-късно (последен брой - 8 декември 1988 г.). Твърдя това като член на редколежията, създава първия брой на вестника, и двукратен негов главен редактор - като курсант (1968-1969 г.) и като офицер (1972-1973 г.)

„Вапцаровец“ има два едноименни предшественика - бюлетин, издаден още на 28 декември 1960 г., и един странен „юбилеен“ вестник, издаден извън училището със съдействието на флотския вестник „Димитровска вахта“ (12 декември 1967 г.), както и едно проходило по-ранно и паралелно издание на училищния литературен кръжок - сборникът „Родени на море“ (5 книжки в периода 1965-1978 г.)

Прецизирах собствените си спомени с тези на съвременници - капитаните I ранг о.р. Коло Колев, Васил Василев, НиколаЙ Йорданов, Евтим Евтимов, Иван Филипов, Христо Димитров, Веселин Русinov, Иван Брадов, Атанас Кляшев, Иван Йотов, Коста Стефанов, капитан Георги Недряков, главните механици Костадин Налбанчев и НиколаЙ Димитров, Цветанка Василева, Олимпия Стойнова. Информационно съвместие

ника на училището капитан I ранг (после контраадмирал) Дичо Узунов. Бюлетинът, който се намира в Музея на училището, е твърде скромнен - само 1 лист (лице - гръб) малко по-голям от А4. В главата му е девизът „За нашата социалистическа родина!“. На логото са кулата на сградата на училището, шурвал и зъбно колело. „Вапцаровец“ е изписано с красив ръкописен шрифт вероятно от щатната чертожничка Величка Бояджиева. В главата има още: Бр. 1. Месечен бюлетин на ВНВМУ „Н. Й. Вапцаров“ 28.12.1960 г., както и „Честита 1961 година“. Поместени са 7 статии, 2 стихотворения, 4 епиграми и една снимка. Неподписана е уводната статия - „По Вапцаровски да служим на партията“. Редколежията е безименна. Сред 7-те подписани автори единствен офицер е тогавашният капитан III ранг Кольо Колев.

Много преди училищния вестник се ражда литературният кръжок. На 7 декември 1949 г., по случай 40-годишнината от рождението на Вапцаров, в училището е майка му. Баба Елена присъства на учредяването на литературния кръжок „Никола Вапцаров“. Негов първи ръководител е преподавателят Христо Христов, а председател - курсант Трифон Пенков - бъдещ капитан I ранг и професор. После ръководители на кръжочка са утвърдени литератори, предимно поети, а председатели - курсанти с творчески заложби. Едва през 1965 г. кръжочът издава първия си сборник стихове „Родени на море“, а през 1973 г. - авторската стихосбирка на мичман Чони Чонев „Когато другите почиват“. Потенциалът на редколежиите и на кръжочка е достатъчен за създаването на училищния вестник, който те желаят като поле за изява.

Партийната конюнктура ускорява процесите. През пролетта на 1967 г. излизат тезисите на Т. Живков за работа с младежта и комсомола. На 12 октомври на заседание на Политбюро те са приети като ръководен документ, на 26 и 27 декември с.г. по младежката тема е насрочен пленум на ЦК на

БКП. Месеци наред тезисите са обсъждани „всенародно“, правят се предложения, предприемат се инициативи. „Отговорът“ на Морското училище на партийната повеля включва и един странен вестник „Вапцаровец“. Той излиза, когато трябва - на 12 декември, две седмици преди партийния пленум, издава го безименна редколежия, не е ничий „орган“, а в главата му пише „Юбилеен брой - 76 години Висше народно военноморско училище“. После някой с черен туш е поправил 76 на 86. Извън техническата грешка, нито една дата в историята на страната и училището, в живота на патрона не отбелязва никакъв „юбилей“, дори кръгла годишнина около 12 декември 1967 г. В неподписаната уводна статия „Юбилей“ няма. Изданието от 4 страници е близък на флотския вестник „Димитровска вахта“ - негов са формат, хартия, шрифтове, стил, материалите са редактирани „в сянка“ от капитан-лейтенант Яни Поптов от екипа на „Вахтата“. Вестникът е отпечатан в печатницата на ВМФ. И все пак този „Вапцаровец“ е проява на курсантско творчество, „тренировка“ за бъдещия собствен вестник. Главен негов организатор от страна на училището и автор на 5 материала е мичман Б. Славов, на 4 - мичман Г. Недряков, на 2 - мичман Н. Димитров, гл. старшина Д. Димитров и старшина I степен Трифонов, на един - мичманите Г. Георгиев и В. Василев, гл. старшина Р. Златев и Б. Градинаров, старшина II степен Тинчев.

Точно след месец, от 10 до 13 януари 1968 г. се провежда XI конгрес на ДКМС. Училищният вестник отново е една от най-конкретните промени (за изява), и от началниците (за отчет). Помощ от „Димитровска вахта“ няма да има (искайте самодейност, оправяйте се), вестникът ще е „орган на ДКМС при ВНВМУ „Н. Й. Вапцаров“. Училището няма единна комсомолска организация и въпросът увисва над двата батальонни комитета. Секретари бяхме четвъртокурсници и главни старшини с Георги Испански - той на навигаторите, аз на механиците. Навигаторите обещаха съдействие с авто-

ри и предложиха за редколежията главен старшина Лилян Йолов. Той имаше чудесен шрифт и опит в стенния печат. „Заложник“ на механиците в редколежията бях аз. Името на вестника и на главния редактор бяха безапелационни. Освен училището „вапцаровски“ бяха учебният кораб, литературният кръжок и футболният отбор. На мичман Божидар Славов само вестник липсваше в културната му всестранност - пишеше и речитираше стихове, свиреше в духовата музика, бе най-активен в кино-фото клуба, отговаряше за училищната трансляция - „радиорубката“. Тя реши и битовия въпрос на тричленната ни редколежия.

След зимната сесия Божо бе извикан от началника на училището, за да свери „генералната линия“, получи обещания за помощ от началника на политотдела капитан I ранг Стефан Димитров и го информира най-общо какво сме да решим да правим. Главният редактор осигури уводната статия от свой колега навигатор и двете литературни страници, на мен се падна широк тематичен спектър, Лилян го чакаше много писане. Първият „Вапцаровец“ излезе в 10 страници през март 1968 г. Уводната статия бе за годишнина от Априлското въстание, основните теми - за развитието на БМФ, Аспаруховия вал, строителството във Варна, джаза, по 2 страници литературен кът и хумор, а така също годишници, репортажи, любопитни факти, спорт, справочник и др. Уводната статия бе на мичман Г. Недряков. Мичман Б. Славов бе автор на разказ и 2 стихотворения, гл. старшина Р. Златев - на статия и разказ, мичман П. Дамянов - на стихотворение и епиграми, на стихотворение - мичман Н. Димитров, гл. старшина Й. Върбанов и колежката А. Балтова. Другите статии са на главните старшини А. Арабчев, В. Киров, И. Николов и Д. Янчев. На мен се падна статия, фейлетон, афоризми, 13 сатирични миниатюри, графиката на уводната статия и 5 карикатури. И началството, и братството харесаха вестника. Той имаше своите слабости - не бе възприета

„Главата“ на „Вапцаровец“, издаден по случай 88-та годишнина на Морското училище. В нея няма дата и пореден номер на броя.



Страница 12 на броя от 1969 г. От нея узнаваме, че „Броя оформиха: м-н Пешков, гл. ст. Станчев, гл. ст. Димитров, к-т Чонов, к-т Вълканов“.



Първи и последен брой на сборника „Родени на море“

ри и предложиха за редколежията главен старшина Лилян Йолов. Той имаше чудесен шрифт и опит в стенния печат. „Заложник“ на механиците в редколежията бях аз. Името на вестника и на главния редактор бяха безапелационни. Освен училището „вапцаровски“ бяха учебният кораб, литературният кръжок и футболният отбор. На мичман Божидар Славов само вестник липсваше в културната му всестранност - пишеше и речитираше стихове, свиреше в духовата музика, бе най-активен в кино-фото клуба, отговаряше за училищната трансляция - „радиорубката“. Тя реши и битовия въпрос на тричленната ни редколежия.

След зимната сесия Божо бе извикан от началника на училището, за да свери „генералната линия“, получи обещания за помощ от началника на политотдела капитан I ранг Стефан Димитров и го информира най-общо какво сме да решим да правим. Главният редактор осигури уводната статия от свой колега навигатор и двете литературни страници, на мен се падна широк тематичен спектър, Лилян го чакаше много писане. Първият „Вапцаровец“ излезе в 10 страници през март 1968 г. Уводната статия бе за годишнина от Априлското въстание, основните теми - за развитието на БМФ, Аспаруховия вал, строителството във Варна, джаза, по 2 страници литературен кът и хумор, а така също годишници, репортажи, любопитни факти, спорт, справочник и др. Уводната статия бе на мичман Г. Недряков. Мичман Б. Славов бе автор на разказ и 2 стихотворения, гл. старшина Р. Златев - на статия и разказ, мичман П. Дамянов - на стихотворение и епиграми, на стихотворение - мичман Н. Димитров, гл. старшина Й. Върбанов и колежката А. Балтова. Другите статии са на главните старшини А. Арабчев, В. Киров, И. Николов и Д. Янчев. На мен се падна статия, фейлетон, афоризми, 13 сатирични миниатюри, графиката на уводната статия и 5 карикатури. И началството, и братството харесаха вестника. Той имаше своите слабости - не бе възприета

Вапцаровец - Вестникът на Морското училище

От стр. 18

номерация, а само месец и година. Авторите бяха само от четвърти и пети курс, половината от тях - от „моето“ 421-во класно отделение.



В същия екип направихме и втория брой - май 1968 г., след който Б. Славов се отцепи и искаме възобновяването на издаването на вестник „Вапцаровец“.

Този многотиражка изигра изключителна роля в живота ми. Започваме работа над първия брой. В него ме няма, но съм включен в редколегията.

Започнахме да работим с авторите. Очарован съм от рисунка на Станчев и Димитров и от поезията на Йордан Кръчмаров...

В края на ноември 1969 г. (споменават се предстоящите наскоро патронен и студентски празник през декември) излиза „Вапцаровец“ от 12 страници без номер и месец. В редколегията са мичман Пешков, главните старшини Станчев и Димитров и курсантите Чонев и Вълканов.

През януари 1970 г. редколегията в състав старши матрос Чонев и курсанти Бояджиев и Борисов решава да номерира броевете по учебни години. Издаден е вече един брой през 1969 г. и се смята за редно брой 2 да е първият за 1970 г. Именно него Националната библиотека „Св. св. Кирил и Методий“ неправилно сочи за родоначалник на многотиражката. Редколегията на брой 3 е най-голяма - от 10 души:



Първият „Вапцаровец“, март 1968 г.

главни старшини Димитров, Станчев, Цвейн и Димов, старшина I степен Ялъмов, старшини II степен Лазаров и Нешев, старши матроси Чонев и Пеев и курсант Николов. През април 1970 г. освен класическия „Вапцаровец“ от 8 страници, на 4 страници излиза „Нептун се смее“ - хумористичен самостоятелен брой на името на последната аналогична страница на „Вапцаровец“.

Брой 1 за 1972 г. от 4 страници също е „Нептун се смее“.

В началото на 70-те години вестникът излиза редовно (през 1970 и 1971 г. по 10 броя годишно, 1972 г. - 9 броя, 1973 г. - 7, средно по 8 - 12 страници (по рядко изключение от 2 до 20 страници). Рекордът от 20 страници е общият брой 7, 8 и 9, който излиза през октомври 1971 г. с главен редактор главен старшина Чони Чонев.

Запазен е от него в уникален вид - на метални плаки като част от технологията на офсетовия печат. Първият брой има тираж 200, а следващите - 500.



Последният брой, 8 декември 1988 г.

Често се сменя логото на вестника, докато логото е само в 2 варианта - „Гребем неуморно и с бури се борим, а в бурите сякаш

ни никнат крила“, заменено скоро от „Стишия морска ни призва!“.

Уводните статии отбелязват годишнините на училището и патрона и националните празници. Тематиката на вътрешните страници - новости в морското стопанство, училищния живот, пътеписи от учебните плавания, „гостувам“ известни поети, уве страници са традиционно за курсантско творчество, а последната - за хумор. В духа на времето не минава без публикации за годишници на Ленин и Октомврийската революция, за партийни и комсомолски конгреси, за успехите на социализма, за идеологическата диверсия.

След изброените 5, главни редактори са също курсанти - главен старшина Димитров, мичман Захариев, старшина I степен (главен старшина) Чонев, старшина I степен Денчо Димитров. Към края на 1972 г. командването решава, че главен редактор трябва да бъде офицер. Без обяснения тази функция бе възложена на мен (в училището служих през 1971 - 1973 г.) и тя обхваща последния за 1972 и още 4 броя на вестника през

1973 г. След мен, през есента на същата година, отново курсант оглави редколегията - старшина I степен Георги Йорданов, след него, през 1974 г. - старшина I степен Димитър Терзиев, отново Г. Йорданов, а до края на годината и двама офицери - старши лейтенант Боян Банов, след него - капитан-лейтенант Иван Филипов.

По-нататъшната съдба на вестника се усложнява, защото училищната печатница е закрыта. Очевидно през 80-те години многотиражката излиза с подкрепата на флотския вестник „Димитровска Вахта“. Той е закрыт през есента на 1988 г., но малко след това, на 8 декември с.г. в печатницата на ВМС излиза и последният (брой 5) известен ми „Вапцаровец“. По ирония на съдбата той свършва там, където започва. Отпаднало е „генералното“ броене на изданията. В главата е ново лого. Чак в последния си брой вестникът наистина е „Орзан на Съвета на комсомолските секретари“, създаден току-що на 21 ноември. Отговорен редактор е капитан-лейтенант

Атанас Панайотов, уредник - курсант старшина I степен Йордан Йорданов, машинопис - Теменужка Данаилова. Издаването от 4 страници по формат, графика, шрифт и т.н. копира флотския вестник. Дори като него съдържа предупреждението: „Изясняването на вестника извън поделението е ЗАБРАНЕНО!“

Уводната статия на вече капитан I ранг от резерва Колю Колев е „Морякът - революционер“, половината от съдържанието са комсомолски проблеми, отбелязват се 70 години от бунта на крайцера „Надежда“, материали има за библиотечното обслужване, клуб „Фантастика“, турнир по баскетбол. Литературният кът е студентски - в него се разказва за „Клуб 13“ във ВМЕИ - Варна, има 4 стихотворения на студенти.

„Вапцаровец“ бе „документ“ на времето, културна традиция, поле за творческа изява на стотици млади хора. Днешният му наследник излиза по-рядко - по кръглите и полукръгли годишници на училището и кой знае защо не носи неговото име.

Валентин ДИМИТРОВ

Департамент за следдипломна квалификация на ВВМУ „Н. Й. Вапцаров“

ИСТОРИЯ, НАСТОЯЩЕ, ПЕРСПЕКТИВИ

През 1992 г. със заповед на министъра на отбраната №00273/21.07.1992 г. е създаден Център за следдипломна квалификация във ВВМУ „Н. Й. Вапцаров“. Неговата основна задача е повишаване на квалификацията и езиковата подготовка на първите специализанти започва на 1 февруари 1993 г. с курс за командири на кораби, курсове по информатика, английски и немски език.



Капитан II ранг г-р Желязко НИКОЛОВ

През следващите години академичната структура преминава през редица трансформации, които не променят заложените при създаването високи критерии при обучението и квалификацията.

Департаментът за следдипломна квалификация е създаден на 16.11.2005 г. Той е основно академично звено на ВВМУ „Н. Й. Вапцаров“ и е приемник на Центъра за следдипломна квалификация.

Мисията на Департамента е да осигури подготовка на своите специализанти, която да удовлетворява високите изисквания на съвременната военна и военноморска професионална подготовка. В изпълнение на своята мисия Департаментът за следдипломна квалификация решава следните главни задачи:

- да подготвя офицерите от ВМС за заемане на по-високи длъжности, чрез курсове за длъжностна квалификация;
- да осигурява чуждоезиковата подготовка на военноморските и цивилните служители в Министерството на отбраната и Българската армия чрез курсове за езиково обучение;
- да подготвя военноморски кадри за заемане на длъжности, за които се изискват нови или специфични знания и умения чрез курсове за целева квалификация;
- да подготвя военноморски кадри за участие в мироопазващи операции и да анализира резултатите от участието на ВМС на Република България в такива операции;

Понастоящем основната дейност на Департамента за следдипломна квалификация се свежда до организирането и провеждането на следните курсове:

- Курсове за длъжностна квалификация: команден курс „Командир на кораб“ и специализиран курс „Курс за военноморска подготовка от други видове въоръжени

силу“.

- Целеви курсове за допълнителна квалификация - „Курс за запознаване на командири на кораби и дивизиони с международните документи по сигурността на корабоплаването и пристанищните съоръжения“, „Информатика“, „СISCO мрежи модул 1-4“, „Работа с АСУ на човешките ресурси Рожен, Витоша“, „Навигационно-информационни системи“, „Логистично осигуряване на мироопазващи операции, провеждани с участието на ВМС на Република България“, „Стрелци-оператори, въоръжени с ПЗРК - Модул 1“, „Електрообзавеждане, електрообзавеждане и автоматика“ и „Топлотехника“.

- Езикови курсове за допълнителна квалификация - по английски и руски език. Членството на Република България в Организацията на Северноатлантическия договор и произтичащите от това задължения на държавата към колективната система за сигурност поставиха нов хоризонт на предизвикателствата пред военната образователна система. Едно от тях е ефективното разработване, планиране, организиране и провеждане на курсовете за придобиване, повишаване на квалификацията и преквалификация на военноморските.

Департаментът за следдипломна квалификация на ВВМУ „Н. Й. Вапцаров“ се справя ефективно с предизвикателствата, но важна предпоставка за бъдещи успехи в тази сфера е очертаването на перспективи за развитие. Сред тях са целенасочено повишаване на подготовката на преподавателите, актуализиране на учебната документация и своевременно модернизиране на учебно-материалната база.

Капитан II ранг г-р Желязко НИКОЛОВ, директор на департамента

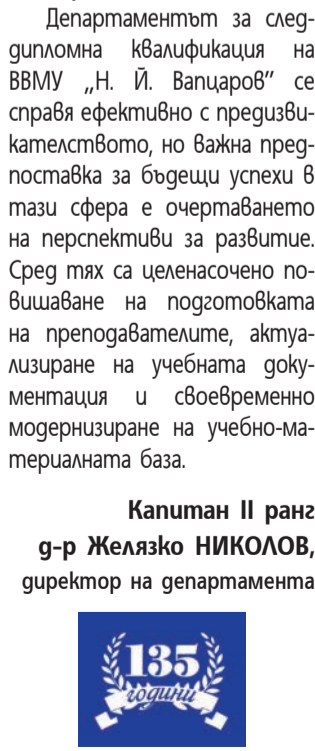

## ВВМУ „Н. Й. Вапцаров“ развива активна международна дейност



През последните десетилетия ВВМУ „Н. Й. Вапцаров“ развива активна международна дейност. Тя е свързана преди всичко с договорите на училището за двустранно сътрудничество с други военноморски академии, отговорни институции, сходни учебни заведения в САЩ, Канада, Азия, Австралия, Европа. Активни, ползотворни и успешни са контактите с редица военноморски академии. Наред с това, ВВМУ „Н. Й. Вапцаров“ членува в редица авторитетни международни организации и структури, които съответстват на престижа на училището.

Представители на официални делегации от ВВМУ „Н. Й. Вапцаров“ са участвали в различни международни форуми в Европа, Северна Америка, Азия, Австралия, Близкия изток. През 2015 г. Министерството на земията, инфраструктурата, транспорта и туризма на Япония прие решение за даване на пълни права на морските капитани и механици, възпитаници на ВВМУ „Н. Й. Вапцаров“, да плават на кораби под японски флаг.

Възпитаниците на ВВМУ „Н. Й. Вапцаров“ - курсанти и студенти, редовно участват в учебно-плавателни практически занимания на полските, американските, италианските и румънските военноморски сили, с които има традиционни връзки. Курсантите и студентите успешно участват в международни състезания, регати и конкурси.

ВВМУ „Н. Й. Вапцаров“ поддържа повече от десет години дистанционно обучение за следдипломна квалификация на корабни агенти и брокери съвместно с Института за чартърни брокери, Лондон, а от 2010 г. работи по международен проект MarTEL Plus - програмата на Европейския съюз LifeLong Learning Programme - Леонардо да Винчи, online местове по английски език за морски лица.

ВВМУ „Н. Й. Вапцаров“ активно участва в новата Европейска програма за образование, обучение, младеж и спорт „ЕРАЗЪМ+“, която стартира през 2014 г. и ще продължи до 2020 г. Тя беше предшествана от програма „Учене през целия живот“, активна в периода 2007-2013 г. Новата програма „ЕРАЗЪМ+“ се базира на интегриран подход, който гарантира ефективно взаимодействие между всички сектори в областта на образованието, обучението, младежта и спорта. Тя подкрепя дейности в сферата на висшето образование, професионалното образование и обучение и образованието за преквалифициране. Училището се включва успешно в трите основни ключови дейности на програмата – образователна мобилност за граждани; сътрудничество за иновации и обмен на добри практики и подкрепа за реформиране на политиките.

Програма „ЕРАЗЪМ+“ на ВВМУ „Н. Й. Вапцаров“, предлага образователна мобилност на обучаеми и преподаватели в сферата на висшето образование. Студентската мобилност с цел обучение в сферата на висшето образование е насочена към студенти и докторанти на училището

и дава възможност за реализиране на мобилност по специалността в друго висше учебно заведение в чужбина. Този тип мобилност е с продължителност между 3 и 12 месеца. Студентската мобилност с цел практика в сферата на висшето образование е насочена към студенти и докторанти на училището, както и наскоро



ВВМУ „Н. Й. Вапцаров“ поддържа международни контакти с Военноморската академия на САЩ

дипломирали се студенти и дава възможност за стаж в друго висше учебно заведение или предприятие в чужбина. Мобилностите са с продължителност между 2 и 12 месеца, като максималната продължителност от 12 месеца може да се изпълни в рамките на курса на обучение без ограничение в броя на мобилностите (стига те да са с минимална продължителност от 2 месеца). Програмата предлага и студентска практика в следдипломен период, в рамките на 12 месеца от завършването. Тези условия важат при всяка от трите степени – бакалавър, магистър и доктор.

Преподавателската мобилност с цел обучение в сферата на висшето об-

разование е насочена към преподавателски и преподавателски състав на училището и дава възможност за професионално развитие на участниците в друго висше учебно заведение в чужбина. Продължителността на тези мобилности е между 2 дни и 2 месеца. Преподавателската мобилност с цел преподаване е насочена към

преподавателския състав на училището и дава възможност за преподаване във висши училища в чужбина. Също така се дава възможност на представители на предприятията да преподават по покана на ВВМУ „Н. Й. Вапцаров“. Продължителността на тези мобилности е между 2 дни и 2 месеца.

Участниците в програмата получават грант, който цели да подпомогне финансово разходите по мобилността, свързани с промяна в стандарта на живот спрямо изпращащата страна. Следват се ставките, които са определени съгласно регулациите на ЕС и които са валидни за всички страни, участващи в програмата.

ВВМУ „Н. Й. Вапцаров“ е съучредител, редовен член и представител в изпълнителния борд на Международна асоциация на морските университети (IAMU). Представители на ръководството и препода-

ватели редовно участват на генералните асамблеи на асоциацията, провеждани в различни краища на света. През октомври 2015 г. в Хърватия се проведе Генералната асамблея на Асоциацията, на която бе взето решение годишната асамблея през 2017 г. да бъде домакинствана от ВВМУ „Н. Й. Вапцаров“. Това означава,

ця на преподавателите по морски науки (IMLA) към Международната морска организация и бе домакин на конгреса по морски английски език през 2001 г. Преподаватели от училището членуват в IMLA, в Международните асоциации по английски и немски език, в Професионалната организация на инженерите по електротехника и електроника (IEEE). Наред с това ВВМУ „Н. Й. Вапцаров“ е основател и редовен член и на Асоциацията на Черноморските институции (BSAMI), на Консорциума на военните академии и институти по отбрана, Европейската мрежа на университетите. ВВМУ „Н. Й. Вапцаров“ поддържа международни контакти с редица военноморски академии, между които Румънската военноморска академия „Мирчеа сел Батран“, Турската военноморска академия, Италианската военноморска академия, Гръцката военноморска академия „Хеленик“, Военноморската академия на САЩ, Военноморската академия на Германия, Френската военноморска академия, Военноморската академия на Испания, Полската военноморска академия, Кралският военноморски колеж на Великобритания.

ВВМУ „Н. Й. Вапцаров“ поддържа задълбочаващи се международни връзки с цивилни морски академии и университети като Морската академия в Гвинея - Полиа, Одеската морска академия и Одеския национален морски университет - Украйна, Държавната морска академия „Макаров“ и Държавния университет по водни комуникации в Санкт Петербург - Русия, Техническият университет, Морския университет „Адмирал Пири Рейс“ в Истанбул - Турция, Морския университет в Констанца - Румъния, Морската държавна академия в Батуми - Грузия, Морската академия на САЩ в Мейн и в Сан Франциско.

Училището е член на Международната асоциа-

ция на преподавателите по морски науки (IMLA) към Международната морска организация и бе домакин на конгреса по морски английски език през 2001 г. Преподаватели от училището членуват в IMLA, в Международните асоциации по английски и немски език, в Професионалната организация на инженерите по електротехника и електроника (IEEE).

Наред с това ВВМУ „Н. Й. Вапцаров“ е основател и редовен член и на Асоциацията на Черноморските институции (BSAMI), на Консорциума на военните академии и институти по отбрана, Европейската мрежа на университетите.

ВВМУ „Н. Й. Вапцаров“ поддържа международни контакти с редица военноморски академии, между които Румънската военноморска академия „Мирчеа сел Батран“, Турската военноморска академия, Италианската военноморска академия, Гръцката военноморска академия „Хеленик“, Военноморската академия на САЩ, Военноморската академия на Германия, Френската военноморска академия, Военноморската академия на Испания, Полската военноморска академия, Кралският военноморски колеж на Великобритания.

ВВМУ „Н. Й. Вапцаров“ поддържа задълбочаващи се международни връзки с цивилни морски академии и университети като Морската академия в Гвинея - Полиа, Одеската морска академия и Одеския национален морски университет - Украйна, Държавната морска академия „Макаров“ и Държавния университет по водни комуникации в Санкт Петербург - Русия, Техническият университет, Морския университет „Адмирал Пири Рейс“ в Истанбул - Турция, Морския университет в Констанца - Румъния, Морската държавна академия в Батуми - Грузия, Морската академия на САЩ в Мейн и в Сан Франциско.

**О.з. капитан I ранг  
Тогор ЙОТОВ**



Полският учебен кораб WODNIK във Варна. На него стажуват и курсанти от ВВМУ „Н. Й. Вапцаров“

## Уважаемо ръководство, офицери, преподаватели, възпитаници на ВВМУ „Н. Й. Вапцаров“, Скъпи курсанти и студенти,

Празнуваме 135-годишнината от създаването на Морското училище – вековна школа за мъжество, войнска чест и достойнство. Това е най-авторитетното висше учебно заведение за подготовка и обучение на висококвалифицирани специалисти за Военноморските сили на България, както и на специалисти за гражданския ни флот. Един от символите на България като морска държава с излаз на три морета и мощен флот. Както е велика нашата държава, така е велика и флотската алма-матер, възпитала и произвела тук поколения морски капитани и корабни инженери, офицери на честта. Добрата и утвърдена система на обучение, силната школа на възпитание в Морското училище, дадена от изключителния преподавателски състав, позволи на възпитаниците да се реализи-



рат много успешно в различни области на живота – във военната сфера, в обществено-политическия живот и в икономическия бранш. Нека да угвоим авторитета на родното училище, да съхраним традициите му и да ги предадем на идните поколения! Да бъдем горди с дипломите си с печата на ВВМУ „Н. Й. Вапцаров“, признати от всички корабособственици по света!

Честита годишнина!  
**Капитан Петър ТУХЧИЕВ,**  
председател на Асоциацията на възпитаниците на Морското училище

## Кратка историческа справка



На 9 януари 1881 г. с Циркуляр № 7 по Военното ведомство се обявява „Положение за създаване на Морско училище“ в гр. Русе. Тази дата се приема за начало на морското образование в България и на Морското училище. Завършилите Морското училище през първите десетилетия от неговото съществуване активно участват в изграждането на нова България като моряци, техници в железницата, в трамвайното депо в София, в дизелови и парни електроцентрали, във възледобивни мини, във въздухоплаването и на ръководни длъжности в промишлеността. Сред тях през 1917 г. възниква идеята за създаване на организация на възпитаниците на Морското училище. Инициатор на тази идея е Тодор Михайлов Люцканов от випуск 1904 г. на Морското училище. Първоначално цел на бъдещата организация е била да се докаже по съдебен ред, че Морското училище е първото техническо училище в България. Официално Съюзът на възпитаниците на Морското машинно училище е регистриран на 24 януари 1932 г. Девизът на съюза е „За издигане името на училището на подobaваща висота“. Основна цел на Съюза на възпитаниците на Морско училище е превръщането на Морското училище във висше военно училище. През времето на своето съществуване Съюзът активно подпомага развитието на Мор-

ското училище. Съюзът на възпитаниците на Морското машинно училище прекратява дейността си през 1969 г.

От началото на 90-те години възниква идеята за възстановяване на организацията на възпитаниците на Морското училище. Ръководители за реализиране на тази идея са много възпитаници на училището от няколко поколения. На 3 октомври 1997 г. 107 физически и 14 юридически лица провеждат учредително събрание за създаване на Асоциация на възпитаниците на Морското училище (АВМУ). Събранието приема Устав и избира Управителен съвет на Асоциацията. През май 1998 г. Варненският окръжен съд регистрира АВМУ с предмет на дейност подкрепа в развитието на ВВМУ „Н. Й. Вапцаров“ като център за образование и възпитание на морски кадри на Република България чрез юридически, сарителски, информационни, културно-развлекателни и спортни дейности. Така беше възстановена една традиция в историята на Морското училище.

Поради големия интерес, проявен от завършилите Морското училище към Асоциацията, на 15 май 2001 г. беше прието изменение в Устава на Асоциацията, с което се създават нови структури в състава ѝ – секции. В момента има секции на Асоциацията на възпитаниците на Морското училище освен в гр. Варна, където е седалището ѝ, и в Бургас, Русе, София, Ловеч, Северна Америка и Виетнам. Асоциацията е един от инициаторите и с нейно активно участие се отбелязват важни празници на Морското училище.

## Кой взема решение Морското училище да носи името на поета Н. Й. Вапцаров

В своята 135-годишна история Морското училище сменя различни наименования. Те следват вижданията на съответната държавна институция за степента на образование, което училището дава и конкретните специалности; зависи от политическата конюнктура в страната. Десетилетия наред след средата на ХХ век, освен подчертаването на подготовката на висши кадри чрез названието „висше“ училището се сдобива и с определението „народно“. Но пак от средата на миналия век неизменна част от името му е и неговият патрон Никола Йонков Вапцаров.

Да се определи с какъв ритуал и от коя точно дата официално е провъзгласен за патрон на Морското училище неговият възпитаник, поетът Никола Вапцаров, се оказва трудна задача.

След завършването на училището той бе в управителния съвет на дружеството и редактираше вестника им, като неуморно води борба срещу пристъпите на реакцията. Затова именно неговите колеги желаят училището да носи неговото име.

Ние, близките Ви молим да ни помогнете да бъде изпълнено това желание, като обясните на генерал Кинов и полковник Халачев, че Кольо заслужава да бъде награден с това внимание.

София, 21.IV.1947 г.  
С другарски поздрав:  
Майка Елена Ив. Вапцарова  
Другарка Бойка Вапцарова

Вторият документ е пряк отговор на отправената молба. Другарят Червенков съобщава на генерал-лейтенант Иван Кинов

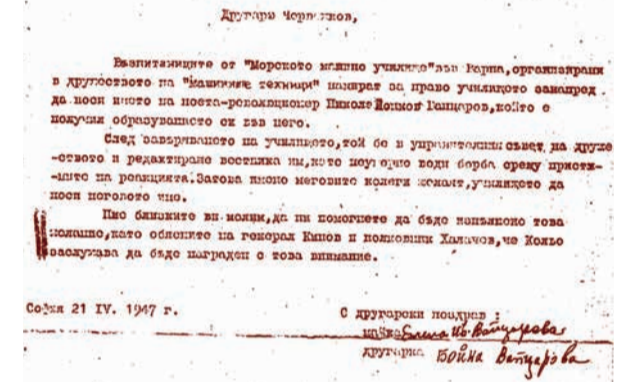

Факсимиле от писмото на Елена Вапцарова и Бойка Вапцарова до Вълко Червенков

И все пак за периода след 1944 г. логиката на търсенето естествено ме поведе към партийните етажи. След като в България се установява партийното единначалие на всички равнища и във всички области, закономерно е решението за името на едно от водещите военни учебни заведения у нас да се намери в архивите на българската комунистическа партия, която тогава е с името БРП (к). Затова не е учудващо, че отговорът намираме на най-високото ниво – в документи на Централния комитет (ЦК) на партията. Възможност предложението идва „отдолу“, но решението е взето „отгоре“, от ЦК на БРП (к).

Кратката прелюска, се състои се от два документа:  
1. Писмо от майката и спругата на Н. Й. Вапцаров до Вълко Червенков, секретар на ЦК на БРП (к) от 21.04.1947 г.

2. Писмено съгласие от името на ЦК на БРП (к) от 25.04.1947 г. с исканото в първото писмо.

В писмото от близките на Н. Вапцаров четем:

„Другарю Червенков, Възпитаниците от „Морското машинно училище“ във Варна, организирани в дружеството на „Машинните техници“ намират за право училището занаягред да носи името на поета-революционер Никола Йонков Вапцаров, който е получил образование то си в него.

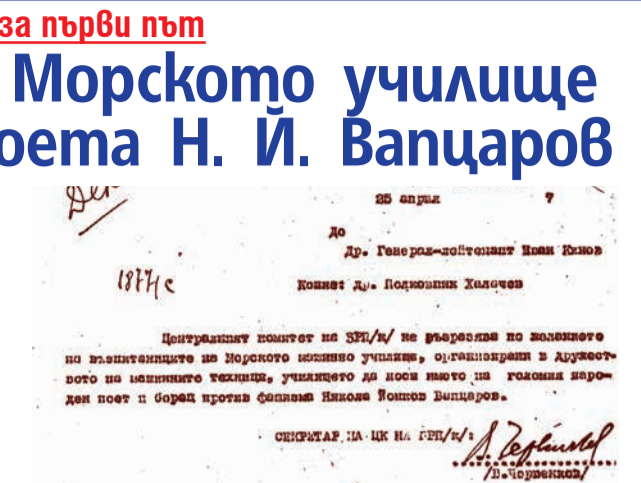

Факсимиле от писмото на Вълко Червенков до генерал-лейтенант Иван Кинов и до полковник (капитан I ранг) Кирил Халачев

Копие: гр. Полковник Халачев  
Централният комитет на БРП (к) не възразява по желанието на възпитаниците на Морското машинно училище, организирани в дружеството на машинните техници, училището да носи името на големия народен поет и борец против фашизма Никола Йонков Вапцаров.

СЕКРЕТАР НА ЦК НА БРП (к):  
погис.....  
(В. Червенков)

Последното изречение в писмото от майката и спругата на Н. Вапцаров навежда на мисълта, че генерал Кинов и капитан I ранг Халачев не са съвсем съгласни с това предложение, та е необходимо да им се „обясни“. Вероятно е имало нужда от осмисляне и преодоляване на колебания.

И действително по същото време е лансирано още едно предложение за патрон на училището. Това е името на капитан I ранг Димитър Добрев. Инициаторите за честване на 35-годишнината от победната атака на торпедоносца „Дръзки“ срещу „Хамидие“ в Балканската война са членове на съюз „Морски техник“. През същата 1947 година те подготвят цяла програма за отбелязване на успешната нощна атака на отряда торпедоносци под

командването на капитан I ранг Д. Добрев – героя от Балканската война, пример за поколения български моряци. Една от инициативите е „приемане името на кап. Добрев и духовния [му] патронаж от Военноморското училище.“ Както се споменава в оскъдните и по този повод документи, идеята „вече е на път да се реализира, но е нужно да се преодолее срещнатата съпротива от някои ... [не се чете]“. Въпреки техния апел за обединяване на силите в тези чествания явно както за тях, така и за името на МУ, не се постига съгласие.

Вероятно именно обсъждането на двете „кандидатури“ е причината до 1949 г. да не се приложи нито едно от двете предложения. И все пак „лобистите“ за името на Вапцаров се оказват по-убедителни и не бива да забравяме, че съгласието на ЦК на БРП (к) по който и да е въпрос е със силата на решение.

В по-късни спомени на възпитаници на Морското училище се казва: „През 1949 г. училището получи името на възпитаника от 26-и випуск, поета-революционер комуниста Никола Йонков Вапцаров.“ Това е една от оскъдните писмени следи, запазена във фонда на Военноморския музей, за годината, през която е прието „де факто“ неговото име за патрон на училището.

Нищо друго до момента не подсказва за специален ритуал, при който това да е обявено. Вероятно предстои да бъде открита и заповед на началника на училището, съгласно която официалното наименование на учебното заведение да включва и името на поета, и това да бъде надлежно посочвано в служебната кореспонденция и съставяната от неговата администрация документация, включително бланки на писма, на удостоверение и дипломи.

В интерес на хронологията трябва да посочим, че през 1950 г. все още не е официализирано името на патрона на училището, както подсказва бланката на дипломите, издавани тогава. А през 1954 г. на издадена тогава диплома Висшето народно военноморско училище вече е с името на поета Никола Й. Вапцаров.

**Мариана КРЪСТЕВА,**  
доктор по история



Част от дипломата на к.г.п. Иван Пашунков, издадена през 1950 г.



Част от дипломата на к.г.п. Димитър Свещаров, издадена през 1954 г.

## Удостоените с почетното звание – „доктор хонорис кауза“ на ВВМУ „Н. Й. Вапцаров“

**Професор доктор на науките Трифон Пенков, о.з. капитан I ранг**



Проф. д-н Трифон Димитров Пенков е роден на 24 декември 1930 г. в с. Крушовица, Врачанско. През 1951 г. завършва НВМУ „Н. Й. Вапцаров“, а през 1964 г. - Военната академия „Г. С. Раковски“, а от 1951 г. до 1953 г. е на специализация по радиолокация в гр. Ленинград (Санкт Петербург). Защитават докторска дисертация през 1969 г., а по-късно Висшата атестационна комисия му присвоява научните звания „доцент“ (1970 г.) и „професор“ (1980 г.). Участва в създаването и организирането на обучението по шест специалности във ВВМУ. Ръководил е 22-ма докторанти, успешно защитили дисертациите си.

Проф. Пенков има 11 учебници и монографии, повече от 170 научни публикации у нас и в чужбина, 12 изобретения и над 30 разработки на теми, свързани с отбранителната промишленост. С решение на Академичния съвет на ВВМУ „Н. Й. Вапцаров“ от януари 2000 г. на проф. Трифон Пенков е присвоено почетното звание „доктор хонорис кауза на ВВМУ „Н. Й. Вапцаров“.

**Проф. д.и.н. Вячеслав Заренков**



Завършил е Ленинградския инженерно-строителен институт. Понастоящем е професор, доктор на икономическите науки в Санкт-петербургския сръбжен архитектурно-строителен университет, действителен член на Руската академия на естествените науки, почетен академик на Руската академия на науките. Автор е на редица патентовани изобретения, няколко монографии и повече от 100 научни статии. Заслужил строител на Руската федерация.

Награждаван е няколкократно с ордени. За големи заслуги и личен принос за развитие на международните икономически и културни връзки на 29 март 2004 г. на Вячеслав Заренков е връчен висшият обществен орден на Руската федерация – „Международна слава“ I степен.

В свободното си време Вячеслав Заренков се занимава с живопис. Авторските му творби многократно са включвани в експозиции.

С решение на Академичния съвет на ВВМУ „Н. Й. Вапцаров“ от февруари 2011 г. на професор доктор на икономическите науки Вячеслав Адамович Заренков е присвоено почетното звание „доктор хонорис кауза“ на ВВМУ „Н. Й. Вапцаров“.

**Контраадмирал Ефтимийос Е. Митропулос**



Ефтимийос Митропулос е роден на 30 май 1939 г. в Пирей, Гърция. През 1957 г. постъпва в Академията по търговско корабостроене „Аспропиргос“, която завършва през 1959 г. с отличие. В периода 1959–1962 г. служи като стажант, втори помощник и старши помощник-капитан на търговски кораби. През 1962 г. постъпва в Академията на зръцката Брегова охрана. След завършване на академията той започва своята кариера като офицер от бреговата охрана. Има военно звание контраадмирал.

По късно постъпва на работа в ИМО, в специализираната агенция на ООН по правилата на корабостроенето, а през май 1992 г. е назначен за директор на отдела по морска безопасност. На 31 декември 2011 г. адмирал Митропулос приключи втория си четиригодишен мандат като генерален секретар на ИМО.

С решение на Академичния съвет на ВВМУ „Н. Й. Вапцаров“ през 2000 г. на Ефтимийос Митропулос е присвоено почетното звание „доктор хонорис кауза на ВВМУ „Н. Й. Вапцаров“.

**Йоичи Хасегава**



Йоичи Хасегава е роден на 23.05.1947 г. в префектура Точиги, Япония.

През март 1970 г. се дипломира в университета Кейо, факултет „Бизнес и търговия“. През април 1970 г. постъпва на работа в Кавасаки Кисен Кайша Лтд. (K-Line), отдел „Счетоводен“. През целия си трудов път г-н Хасегава е работил за развитието на Компанията ТНКС - част от групата на K-Line като дъщеря компания за корабен мениджмънт, основана през 1917 г. като корабостроител. Целият трудов път на г-н Хасегава е свързан с компанията и минава през основни звена до най-високото стъпало – президент на Таю Нипон Кисен Къмпани. Към момента основната дейност на ТНКС е корабен мениджмънт, като управлява повече от 110 кораба – автомобилози и бълкери. Централният офис на компанията се намира в гр. Кубе. На корабите под мениджмънт на ТНКС работят над 2000 моряци от няколко националности, включително и българи, възпитаници на ВВМУ „Н. Й. Вапцаров“. Като президент на ТНКС г-н Хасегава развива компанията и разширява нейните международни контакти. Неговият принос за развитието на сътрудничеството между компанията и ВВМУ е неоспорим. С неговото лично съдействие е свързано значителното подпомагане от страна на Компанията за развитието на материалната база на училището.

С решение на Академичния съвет на ВВМУ „Н. Й. Вапцаров“ от юли 2012 г. на президента на ТНКС г-н Йоичи Хасегава е присвоено почетното звание „доктор хонорис кауза на ВВМУ „Н. Й. Вапцаров“.

**Роналд Сийл**



Роналд Сийл е роден е на 24 юни 1948 г. в гр. Батън Руж, Луизиана, САЩ.

Завършил е Louisiana State University през 1970 г. – бакалавър по изкуствата.

От 1973 г. е доктор по право от Cumberland School of Law, Samford University, САЩ. От 1974 г. започва адвокатската му кариера. Членува в Американската асоциация на адвокатите, Асоциация на адвокатите от Луизиана. Член е на Международната асоциация на съветниците по въпросите на отбраната.

Обществената дейност на Роналд Сийл включва участие в Борда на директорите на Американското общество за борба с рака, борда на директорите на семинара за правни защитници.

С решение на Академичния съвет на ВВМУ „Н. Й. Вапцаров“, протокол № 165 от 26 април 2004 г., на господин Роналд Сийл е присвоено почетното звание „доктор хонорис кауза на ВВМУ „Н. Й. Вапцаров“.

**Ейбрахъм Унгар**



Ейбрахъм Унгар е роден на 12.10. 1946 г. През 1971 г. завършва Правния факултет на Университета в Тел Авив. През 1972 г. основава Ungar Holdings LTD – компания, която днес е лидер в строителната индустрия в Израел. По-късно той създава и компанията Talcar Corporation LTD – основен дистрибутор на автомобилите KIA за страната.

Г-н Унгар е основател и собственик на шпинзвата компания Ray Shipping LTD. Нейният флот включва 60 кораба за превоз на автомобили. Към 2013 г. общата стойност на флота се оценява на 3,6 млрд. долара, а средната възраст на корабите е 5 години. В компанията работят над 1600 души корабен екипаж и 120 души административна на брега. Над 1000 български офицери – капитани и механици, 80% от които възпитаници на Морското училище, са част от екипажите на Ray Shipping.

Повече от 20 години г-н Унгар има сериозни заслуги за развитието на морското образование в Р. България и за реализацията на обучаващите се и на завършилите ВВМУ, както и за развитието на учебно-материалната му база. През 2007 г. с подкрепата на Ray Shipping в училището бе изградена учебна зала за изучаване на мореходността на кораба, носеща името на компанията. Тази подкрепата проляжи и през 2012 г., когато компанията дари тренажорна система за обучение за работа с електронни карти в катедра „Корабоводене“. Отново Ray Shipping осигури средства за изграждане на модерна лаборатория за корабни електрически задвижвания в катедра „Електротехника“.

С решение на Академичния съвет на ВВМУ „Н. Й. Вапцаров“, от септември 2013 г. на г-н Ейбрахъм Унгар е присвоено почетното звание „доктор хонорис кауза на ВВМУ „Н. Й. Вапцаров“.

**Доцент г-р Иван Йотов, капитан I ранг от резерва**



Доц. Иван Йотов е роден на 21 юни 1934 г. в с. Ореховица, Плевенско. Завършил е НВМУ през 1957 г. като пърбенец на випуска. През 1959 г. е завършил курс за преквалификация по радиотехнически средства (РТС) на ВМС във Военноморското училище в гр. Гатчино, Ленинградска област. От 1963 г. до 1967 г. се обучава във Военноморската академия в Санкт Петербург по специалност „РТС на ВМС“, която завършва със златен медал. От 1967 г. до 1970 г. е старши инженер в „Радиотехнически отдел“ на Щаба на ВМС. От 1970 г. до 1973 г. е аспирант във Военноморската академия в Санкт Петербург, където защитава дисертация за „Кандидат на техническите науки“ (доктор) в областта на автоматизацията на обработка на информация. През 1973 г. е назначен за началник на новосъздадената във ВВМУ катедра „Военна кибернетика и управление на войските“, която ръководи до есента на 1978 г. От 1978 до 1989 г. е началник на Учебния отдел, а от 1989 г. до 1992 г. е зам.-началник по учебната и научната част на ВВМУ. Той има над 90 научни публикации, издал е 7 учебника и учебни пособия и е преподавател до 2015 г.

С решение на Академичния съвет на ВВМУ „Н. Й. Вапцаров“ от 27 май 2004 г. на доц. г-р Иван Йотов е присвоено почетното звание „доктор хонорис кауза на ВВМУ „Н. Й. Вапцаров“.

**Когжу Секимигзу**



Г-н Когжу Секимигзу е роден на 3 декември 1952 г. в Йокохама, Япония. През 1975 г. завършва Инженерния факултет на Университета в Осака с бакалавърска степен, а през 1977 г. получава магистърска степен по инженерство. През 1977 г. започва работа в Министерството на транспорта. През 1982 г. е повишен в заместник-директор на Дирекцията по екология в Министерството на транспорта. През 1984 г. временно се премества в Министерството на външните работи, назначен е за заместник-директор в Дирекцията по икономическите въпроси.

През 1986 г. се завръща в Министерството на транспорта като заместник-директор на Дирекцията за стандарти по безопасността в Бюрото по морски технологии и безопасност. До 1997 г. работи за Дирекцията по морска безопасност на Международната морска организация (ИМО).

През 1997 г. той е повишен за старши заместник-директор на Дирекцията по морска околна среда, а през 2000 г. става неин директор.

В качеството си на директор той ръководи редица дейности, свързани с предложенията за промени след инцидентите с корабите „Ерика“ (1999) и „Престиж“ (2002) и за новопоявилите се предизвикателства като мениджмънт на баластните води, рециклиране на кораби, намаляване на гринхаус-емисиите от кораби и др. През 2004 г. е назначен за директор на Дирекцията по морска безопасност на ИМО. През юни 2011 г. е назначен за генерален секретар на ИМО за периода от януари 2012 г. до декември 2015 г.

С решение на Академичния съвет на ВВМУ „Н. Й. Вапцаров“, от април 2014 г. на г-н Когжу Секимигзу е присвоено почетното звание „доктор хонорис кауза на ВВМУ „Н. Й. Вапцаров“.

**Член-кореспондент професор Димитър Бучков**



Чл.-кор. професор Димитър Бучков е роден на 15 септември 1931 г. в гр. Силистра. През периода 1949–1950 г. се обучава във ВМЕИ – София, по специалност „Електротехнически средства“, а през 1950 г. постъпва като курсант в НВМУ „Н. Й. Вапцаров“ в Навигационен отдел. Завършва училището през 1952 г. и служи на корабни командни длъжности във ВМС.

Заема отговорни административни постове в сферата на науката и образованието: зам. ректор на ВМЕИ – София (1978–1981 г.), ректор на ВМЕИ – София (1983–1986 г.; 1989–1992 г.). Автор е на няколко учебника, над 90 научни публикации и 27 регистрирани изобретения у нас и в чужбина, като „Методи и съоръжения за йонно азотиране и за химическо никелиране“, „Метални магнитни аморфни прахове с приложение в електрониката“ и др.

Чл.-кор. Димитър Бучков е носител на Димитровска награда, орден „Св. св. Кирил и Методий“ II степен, многократно е удостоен със званието „Почетен изобретател“. Заслужил деятел на науката. С решение на Академичния съвет на ВВМУ „Н. Й. Вапцаров“ от април 2006 г. на член-кореспондент Димитър Бучков е присвоено почетното звание „доктор хонорис кауза на ВВМУ „Н. Й. Вапцаров“.

**Капитан Петър Маргич**



Капитан Петър Маргич е роден в гр. Сисак, Хърватия, през март 1953 г. От 1972 до 1978 г. учи международни икономически отношения в Университета в Загреб. От 1985 до 1988 г. следва в морския факултет на Държавния университет в гр. Риека, департамент навигационен.

През 1993 г. получава сертификат за капитанско право за вътрешните водни пътища на Германия. Чрез получаване на Рейнски патент, той става първият европейски капитан със сертификат за независима корабна навигация на свата най-големи речни басейна на Европа – Рейн и Дунав. През юни 2010 г. капитан Маргич е награден с възломнателен златен медал за принос в развитието на речната навигация по река Дунав от Секретариата на Дунавската комисия. За първи път организацията присъжда такава награда на лице в активна служба. От 2013 г. досега г-н Петър Маргич е генерален директор на Секретариата на Дунавската комисия със седалище в гр. Будапеща – международна междуправителствена организация, създадена през 1948 г. с Конвенцията за режима на корабостроенето по река Дунав. Шест години преди мандата си на генерален директор той е съветник по морските въпроси в Секретариата на Дунавската комисия като представител на Хърватия.

С решение на Академичния съвет на ВВМУ „Н. Й. Вапцаров“ от октомври 2015 г. на капитан Петър Маргич е присвоено почетното звание „доктор хонорис кауза на ВВМУ „Н. Й. Вапцаров“.

**Професор доктор Корнел Панайт**



Корнел Панайт е роден на 25 март 1951 г. Завършва Факултета по електротехника на Политехническия университет в Букурещ през 1975 г., след което до 1978 г. е н.с. в Института за ядрена енергетика в гр. Питещи. В периода 1978–1980 г. е инженер в ТЕЦ в гр. Палац. От 1980 до 1981 г. завежда техническия отдел за подпомагане на внедряването на канадския енергичен проект в АЕЦ–Черна вода.

Академичната кариера на проф. Панайт започва през 1981 г. като асистент по електрически машини и механизми във Военноморското училище „Мирча Батрач“ в Констанца. През 1990 г. той е един от основателите на новосъздадения Морски университет в Констанца. През 1999 г. на професор Панайт е присъдена научна степен „доктор по електротехника“ от Университета „Трансилвания“ в гр. Брашов. През 2000 г. е удостоен с научното звание „доцент по електротехника“, а през 2002 г. и със званието „професор“ на Морския университет в Констанца.

От 2004 г. проф. Панайт е избран за ректор на Морския университет в Констанца, като този избор е потвърден и през 2008 г. Понастоящем той е председател на Академичния съвет и президент на Управителния борд на университета и представлява университета в Международната асоциация на морските университети (МАМУ). В хода на X генерална асамблея на МАМУ, проведена се от 19 до 22 септември 2009 г. в гр. Санкт Петербург, Русия, проф. Панайт бе избран за член на изпълнителния борд на асоциацията като представител на морските университети от ЕС. Още от началото на своята дейност като ректор на Морския университет той активно работи за установяване на делови връзки с ВВМУ „Н. Й. Вапцаров“.

С решение на Академичния съвет на ВВМУ „Н. Й. Вапцаров“ от януари 2010 г. на проф. г-р Корнел Панайт е присвоено почетното звание „доктор хонорис кауза на ВВМУ „Н. Й. Вапцаров“.



Борчето, посадено от професор доктор Корнел Панайт в парка на ВВМУ „Н. Й. Вапцаров“.

## Удостоени със званието „почетен професор на ВВМУ „Н. Й. Вапцаров“

**Професор  
г-р Милан Вего**



Професор г-р Милан Вего е преподавател и професор в катедрата „Съвместни военни операции (Joint Military Operations)“ във Военноморския колеж на САЩ в гр. Нюпорт, щата Роуд Айленд, САЩ. Известен е като основоположник на оперативното изкуство във ВМС и ВС на САЩ. Със своята преподавателска дейност е подпомогнал професионалното израждане на десетки офицери и адмиралите от ВМС на Р. България. Роден е през 1940 г. в гр. Каплина, Херцеговина. Завършва през 1961 г. Военноморското училище на Югославия. Работи последователно в Офиса за чуждестранни военни изследвания към Офиса за Центъра за съвместно използване на родовете войски в Лийвнуорт, Канзас, в Разузнавателния колеж по отбрана и в Центъра за симулации и военни игри към Националния университет по отбраната във Вашингтон, САЩ. От 1991 г. е преподавател във Военноморския колеж на САЩ в Нюпорт, САЩ.

С решение на Академичния съвет от октомври 2012 г. професор доктор Милан Вего е удостоен със званието „почетен професор на ВВМУ „Н. Й. Вапцаров“ на 07.11.2012 г.

**Професор  
Пламен Матеев**



Проф. Пламен Матеев е завършил Техническият университет в София през 1974 г. с отличие, специалност „Проектиране на електронноизчислителна техника“. Има публикации в областите на програмирането, настройките на служебни програми, компютърната графика и управлението.

През годините 1990–1997-а се дипломира в САЩ по специалността „Стопанска администрация“ и получава титлите „бакалавър“, „магистър“ и „доктор“. Притежава специализации по програмно осигуряване във Франция, Германия, Дания, Италия и Финландия, по техническо осигуряване във Франция, Чехия, Англия, Норвегия и България.

От 2002 г. е председател на Българския филиал на Международната асоциация на сертифицираните „Майкрософт“ партньори. От 2007 г. е доцент във ВВМУ „Н. Й. Вапцаров“.

С решение на Академичния съвет от юли 2013 г. проф. Пламен Матеев е удостоен със званието „почетен професор на ВВМУ „Н. Й. Вапцаров“.

**Майкъл  
Мавроникус**



Майкъл Мавроникус е роден през 1949 г. в гр. Никозия, Кипър.

Завършва Панкипърската гимназия за момчета в гр. Кукуш. В периода 1967–1969 г. посещава Kennigton College, Kingsway College и Holborn College, като изучава гръцки език, Британска конституция, математика, британска история, икономика физика и английски език. Работил е в две световноизвестни фирми, които имат дипломирани експерт-счетоводители и получава професионално обучение за счетоводител.

След септември 1972 г. вече работи като старши одитор, когато получава стипендия I.L.E.D., напуска, за да учи счетоводство в Norwood Technical College and Luton College of Technology. След това учи в London School of Accountancy VPP Accountancy Tutors. Член е на редица професионални органи във Великобритания, като Асоциация на международните счетоводители; Институт за търговско управление; Асоциация на счетоводителите в областта на техниката; Институт на административно счетоводство.

С решение на Академичния съвет от юли 2013 г. г-н Майкъл Мавроникус е удостоен със званието „почетен професор на ВВМУ „Н. Й. Вапцаров“ на 09.10.2013 г. Починал през 2015 г.

**Контраадмирал  
Чеслав Дърч**



Контраадмирал Чеслав Дърч е роден през 1955 г. в Полша. През 1973 г. учи във Военноморската академия в Гдиня, в навигационния факултет, и завършва като отличник на випуска. Служи на подводница. Отличен е с титлата „Най-добър навигатор във военния флот на Полша“. През 1981 г. е старши помощник-капитан на ветроходен кораб „Искра“, а от 1984 г. е негов капитан в продължение на 13 години. От 1987 г. има магистърска степен по география в Познанския университет.

От 2000 г. е зам.-командир на III флотилия на ВМС. От 2003 до 2004 г. ръководи хидрографското бюро на полския ВМФ. Завършва генералска академия и на 13 август 2005 г. е произведен в контраадмирал. На 18 август с.г. е назначен за командир на бреговата отбранителна флотилия на Полша. През април 2007 г. успешно защитава докторска дисертация на тема „Модел на хидрографското обслужване на Полша“. Член е на Полското морско общество, на Националната географска асоциация и на Националната ветроходна асоциация на Полша. Контраадмирал Чеслав Дърч е началник на Полската военноморска академия до януари 2015 г.

С решение на Академичния съвет контраадмирал Чеслав Дърч е удостоен със званието „почетен професор на ВВМУ „Н. Й. Вапцаров“ на 10.01.2014 г.

**Д-р Робърт Шок**



Д-р Робърт Шок е доцент по природни науки и математика, бакалавър по антропология и бакалавър по геология от университета „Джордж Вашингтон“, магистър по теология и геофизика и с докторантура по геология и геофизика от университета в Йейл. Неговите научни интереси са в областта на геологията, палеонтологията, еволюцията, опазване на околната среда, Древен Египет, световните праисторически култури.

В началото на 90-те на миналия век г-р Шок изумява света с революционното си научно изследване, което преизчислява датиранието на Великия Сфинкс с хиляди години по-рано. Голямата статуя на сфинкса се намира на платото край Гиза в Египет и датира от 2500 г. пр.н.е. Д-р Шок още разкрива пред света, че историята на човечеството е по-стара и по-велика от смятаното досега.

С решение на Академичния съвет г-р Робърт Шок е удостоен със званието „почетен професор на ВВМУ „Н. Й. Вапцаров“ на 28 ноември 2014 г.

**Контраадмирал  
проф. инж.  
Верджил Кицак**



Контраадмирал проф. инж. Верджил Кицак е роден на 10.09.1962 г. в провинция Истрия, Констанца, Р. Румъния. Между септември 1981-ва и юни 1986 г. Верджил Кицак учи във факултета по Корабостроене в Държавен университет в Галац. По-късно тук той провежда стаж и подготовка за докторска степен на тема „Хидромеханика и структури на кораба“. През 1999 г. защитава докторантурата си по „Режим на работа на мултикорпусни кораби в бурни води“ и получава докторска степен по инженерство.

От 1986 до 1987 г. Верджил Кицак провежда стаж на борда на миночистачи от румънския флот, а от 1987 г. нататък той изкачва академичното поприще във Военноморската академия на Румъния „Мирча чел Батран“, където сега е професор. В периода 2000–2004 г. е декан на факултета по търговско мореплаване; от март 2004 до юли 2010 г. е заместник-началник на Военноморската академия, а от 2010 г. досега е началник на академията.

С решение на Академичния съвет от октомври 2014 г. контраадмирал проф. инж. Верджил Кицак е удостоен със званието „почетен професор на ВВМУ „Н. Й. Вапцаров“.



Отличието, връчено на проф. г-р Милан Вего



Дръвчето, посадено от г-р Робърт Шок в парка на ВВМУ „Н. Й. Вапцаров“



Дръвчето, посадено от контраадмирал Чеслав Дърч в парка на ВВМУ „Н. Й. Вапцаров“



Дръвчето, посадено от проф. Пламен Матеев в парка на ВВМУ „Н. Й. Вапцаров“

## Триптих. Циркуляр по Военното министерство № 7 от 9 януари 1881 година за учредяването на Морско училище в гр. Русе

Посвещава се на 135-годишнината от създаването на ВВМУ „Н. Й. Вапцаров“, гр. Варна.

Оригиналният документ за учредяването на Морско училище в гр. Русе - Циркуляр по Военното министерство № 7 от 9 януари 1881 година - беше открит, публикуван и разработен като триптих в резултат на 15-годишна изследователска дейност, продължила от 2001 г. до 2015 г.

В проучването активно и съществено участваха:

1) Д-р Светлин Радев – директор на Държавния военноисторически архив, гр. Велико Търново;

2) Подполковник о.р. Димчо Димов, заместник-началник на Централния военен архив в периода 1990-2000 г., гр. Вели-

ко Търново;  
3) Г-жа Мария Димоларева – държавен експерт в Държавния военноисторически архив, гр. Велико Търново;

4) Д-р Мариана Кръстева – директор на Военноморския музей, гр. Варна;

5) Г-жа Жени Хараламбиева – главен специалист във Военноморския музей, гр. Варна;

6) Доц. д-р Нели Василева, преподавател по руски език във ВВМУ „Н. Й. Вапцаров“, гр. Варна;

7) Инженер Иван Алексиев – морски изследовател, историограф на науката, техниката и морското образование, гр. Варна

Литература:  
Пеев, И.П. Откриване и съдържание на оригиналния

документ Циркуляр по Военното министерство № 7 от 9 януари 1881 година за учредяването на Морско училище в гр. Русе. Научни трудове. ВВМУ „Н. Й. Вапцаров“. Варна, 2012 г., том 30, стр. 165-175. ISSN 1312-0867

Триптихът „Циркуляр по Военното министерство № 7 от 9 януари 1881 година за учредяването на Морско училище в гр. Русе“ е разработен по проект на капитан I ранг о.р. д.п.с.н. инж. Илия Петров Пеев и Сияна Илиева Струнчева – маистър по информатика, художник-педагог.

Триптихът е изработен в печатницата „Етикет принт“ ЕООД с управител инж. Йордан Дяков.

17 декември 2015 година гр. Варна

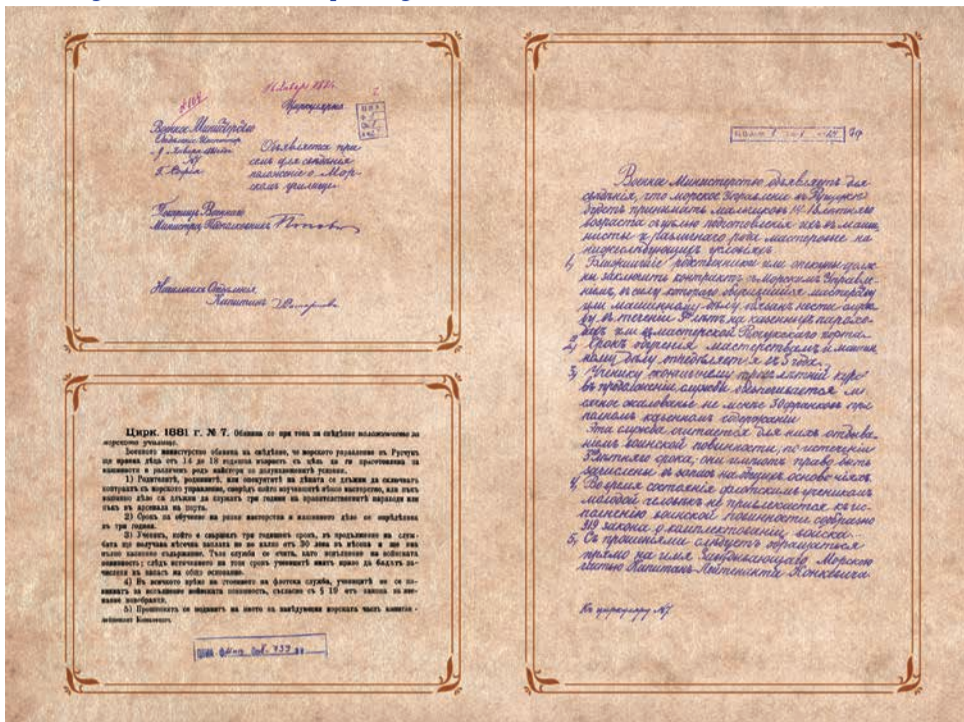

## Името и сградите на Морското училище



Зданието, където са се помещавали класните стаи на Морското училище в Русе през 1881 г. и през следващите няколко години.



Зданието, където са се помещавали класните стаи на Машинната школа преди преместването ѝ във Варна през 1900 г.



Зданието, в което до 1900 г. са живеели възпитаниците на Унтер-офицерската морска школа. По-късно тук живеят учениците от Морското училище, които практикуват в Дунавската флотилия.

От създаването на Морското училище през 1881 г. до днес неговото име по различни причини е изменяно многократно. До 1954 г. Морското училище е използвало повече от 20 различни сгради в градовете Русе, Варна, Созопол и Шумен.

Един от интересните въпроси от историята на Морското училище е какво е било името му при неговото създаване.

До преди 9 – 10 години в различни публикации се посочваше, че през 1881 г. в Русе е открита „Школа за подготовка на корабни

технически кадри“. Има и други определения като например: „техническо училище за подготовка на машинисти и огняри за корабите и майстори за ремонтната работилница“.

Проведените през 2007 г. проучвания на основата на публикуваното в „Юбилеен сборник за 50-годишната дейност на Морското училище 1881–1931 г.“, в сборника с официални документи по Военното ведомство „Систематически сборник на законите, заповедите и циркулярите по военното ведомство“ (1901 г.), съдържащ в от-

печатан вид „Циркуляр № 7 по Военното ведомство от 9 януари 1881 година“ и намирането на оригинала на „Циркуляр № 7 по Военното ведомство от 9 януари 1881 година“ в Централния военен архив неоспорително потвърждава, че името на създаденото към Морското управление в Русе (Русчук) учебно звено за подготовката на „машинисти и различен род майстори“ е било с името „Морско училище“.

По различни данни в първия випуск са били приети 35–38 момчета на възраст от 14 до 18 г., а са завър-

шили 12 момчета. През 1882 и 1883 г. не е имало прием. През периода 1881–1892 г. името училището е променяно и то е било Машинна школа, а след това Техническа школа. През 1892 г. със заповед номер 498 по Военното ведомство се обявява „Положение и програма за унтер-офицерска морска школа“. Името на училището до 1900 г. е Морска унтер-офицерска морска школа при Флотилията и Морската част.

През времето докато Морското училище е било в гр. Русе, то се е помещавало в няколко сгради. В настоящата публикация поместваме снимка на сградата, в която са се намирали класните стаи на училището преди преместването му във Варна, както и снимка на сградата, където са живеели възпитаниците на Морската унтер-офицерска школа до 1900 г. и която е използвана за живеене на учениците – практиканти и до 1944 г. През 1900 г. училището е преместено от гр. Русе в гр. Варна и името му до 1904 г. е Машинно училище при Флота.

Първата сграда, в която се помещава училището от 1900 до 1910 г. в гр. Варна, е била на улица „Княжеска“ (недалече от Военноморския музей). Тя

съществува и днес. Една от важните дати в развитието на училището е 3 декември 1904 г., когато Народното събрание приема „Закон за Машинното морско училище при Флота“, на което се признават права на среднотехническо учебно заведение. Такова е било името на училището до 1917 г.

От 1917 до 1920 г. името на училището е Машинно морско училище, а от 1920 до 1929 г. е Морско машинно училище. От 1910 до 1913 и от 1913 до 1916 г. училището е било в две различни сгради в района на Флота (сегашия район на Пункт за базиране Варна). Сградата, в която след подписването на Ньойския договор (1919 г.) се помещава Шабата на Морската полицейска служба (официалното наименование на Черноморския флот), е построена специално за Морско училище.

През октомври 1916 г. с цел да се предпази от неприятелски бомбардировки откъм море Морското машинно училище е било преместено временно от своята сграда в района на Флота в набързо построена паянтови постройка в местността Карантината. Тук училището е било и през част от 1917 г.

Поради неудобствата

в м. Карантината и поради затишието на бойните действия в Черноморския военен театър училището е преместено в сградата на Средното търговско училище, принадлежащо на Варненската търговско-индустриална камара и реквизирано от Министерството на войната. Тук училището е било до есента на 1918 г.

След завършване на Първата световна война сградата на Средното търговско училище е трябвало да бъде освободена и училището от есента на 1918 г. е преместено в сградата на Аквариума. Тук то е било до юни 1922 г.

Поради нарастване броя на учениците в Морското машинно училище и невъзможността то да продължава да бъде в сградата на Аквариума през юни 1922 г. училището е преместено в част от сградите на 8-а пехотна джуржина (по-късно 8-и приморски полк). Сградите са били вдясно при влизане в района на полка през портала (сега той е извън тогавашния район на джуржината). Сградите от дясната страна на портала вече не съществуват. На тяхно място е построена голяма бизнес сграда. Въпреки това вдясно от

На стр. 25



Зданието на ул. „Княжеска“ във Варна. Снимката е направена на празничния 11 (24) май 1903 г. На преден план се виждат началникът на Училището инж. мех. лейтенант (дн. капитан-лейтенант) Т. Соларов и помощник-началникът мичман I ранг Костов.



Зданието на ул. „Княжеска“ във Варна, в което се помещава Училището от 1900 до 1910 г.





Сградата, в която след подписването на Ньойския договор (1919 г.) се помещава Щабът на Морската полицейска служба (официалното наименование на Черноморския флот), е построена специално за Морското училище. В нея то се помещава от 1913 до 1916 г.

## От стр. 24

портала все още има една сграда и тя за щастие е една от сградите на Морското училище. В настоящата публикация тя е показана на две снимки във вида, в който е била през 30-те години на XX век.

В района на 8-и приморски полк Морското училище е било до 1934 г. и по-късно част от курсантите на училището са били от 1948 до 1953 г. Независимо че темата на публикацията е свързана с името и сградите на Морското училище, не може да не посочим какво е ставало с училището след Ньойския договор, подписан на 27.11.1919 г. и влязъл в сила от 9.08.1920 г. след ратифициране от Народното събрание.

Съгласно Ньойския договор Флотът е реформиран, а Морското машинно училище престава да бъде военно. (През учебната 1921–1922 г. училището се нарича Морско механико-техническо училище – бел. ред.). В различни периоди то е било към Министерството на търговията, промишлеността и труда (до април 1923 г.) и към Министерството на железниците, пощите и телеграфа. Въпреки това то е продължавало да подготвя кадри за Флота.

Важна за Морското училище е 1929 г. Тогава Народното събрание на 18.06.1929 г. приема „Закон за Морското училище“. В училището се създават „Мореходен“ и „Технически“ отдел. Името на училището е Морско училище, каквото е било при неговото начало през 1881 г.



От 1934 до 1940 г. Морското училище се намира в гр. Созопол в сградата на остров Кирил. На преден план се вижда торпедоносещият „Дръзки“, пристигнал тук за клетвата на поредния випуск.



Зданието на Средното и на Висшето търговско училище при Варненската търговско-индустриална камара (дн. Икономически университет) във Варна, където през 1917–1918 г. се е помещавало Морското училище.

ско на Негово Величество училище в началото на октомври 1944 г. в сградата на ул. „Св. Караджа“.

С радикалните обществено-политически промени през 1944 г. настъпват съществени промени във Военния флот и в Морското училище.

През 1945 г. година името на училището е Военноморско народно училище при Морските войски, а през 1946 г. става Народно военноморско училище. Такова е името на училището до 1949 г., когато на училището е дадено името на възпитаника на Морското училище (випуск 1926–1932 г.) Никола Йонков Вапцаров и неговото име става Народно военноморско училище „Никола Йонков Вапцаров“.

През 1956 г. с Указ на Президиума на Народното събрание училището получава статут на висше морско инженерно училище и име Висше народно военноморско училище „Н. Й. Вапцаров“. От 1991 г. името на училището е Висше военноморско училище „Н. Й. Вапцаров“.

Във връзка с плановете от 1947–48 г. за значително разширяване на Военноморските сили, а оттам и необходимостта от нарастване на броя на необходимите морски офицери е взето решение за построяване на специална сграда (сгради) за училището. Има информация, че е обсъждан вариант за място на училището в района на Евксиноград, но е приет вариантът за място на сградите на училището да бъде част от военен имот, който е ползван

от 8-и приморски пехотен полк. Основните сгради от този проект са построени през 1954 г.

Така през есента на 1954 г. училището се премества в новите сгради, построени специално за него на улица „Васил Друмев“ 73. Централната сграда на училището е предназначена за администрацията и за класни стаи на курсантите. Двете симетрично разположени перпендикулярно на централния корпус сгради бяха предназначени основно за живеене на курсантите. Освен тези сгради в задната част след плаца има сграда за столова с кухня и помощни помещения към хранителния блок. Непосредствено до столовата е парната централа и помещения, свързани с тилловото (логистичното) осигуряване на училището. Централната сграда е четириетажна, другите две сгради - триетажни, като покривите на сградите са с керемиди и цигли.

През есента на 1954 г. напълно завършени са централната и западната сграда, а източната сграда е на етап груб строеж, без дограма и външно измазване. Кулата на централния корпус през 1954 г. не е завършена - не е поставена металната игла (конус) на кулата. По-късно през 1968 г. се надстрояват и трите сгради с по един етаж, а покривите са заменени със железобетонни плочи. Надстроени са още два етажа над столовата, кинозала (зала „Вапцаров“) и допълнително още две помещения за столови.

През седемдесетте години (1975 и 1976 г.) са



Поглед към Аквариума откъм плажа. От есента на 1918 г. училището е преместено в сградата на Аквариума. Тук то е било до юни 1922 г.



На Входа на Аквариума е поставена тази мраморна плоча.

построени три сгради за живеене на курсантите. Това позволява двете сгради към централния корпус да се освободят за разполагане на катедрите и изграждане на кабинети и лаборатории. Това се реализира след извършения ремонт и преустройство на сградите.

През 1976 г. е построен спортният комплекс с басейн, а през 1983 г. е построен още един учебно-жилищен корпус. През 1984 г. е завършено строителството и е открит Планетариумът на училището.

През последните няколко години се извършва преустройство на помещенията в почти всички сгради. Преустройствата са свързани с изграждане на нова учебно-материална база, главно тренажори и нови учебни зали. Основно

са преустроени част от жилищните помещения на курсантите. През 2013 г. източният учебен корпус е саниран и е сменена старата дограма с пластмасова.

През 2015 г. се осъществи основна реконструкция на съществуващата отоплителна инсталация на централния, източния и западния корпус и газопреносната мрежа на училището. Общият изглед от района и сградите на ВВМУ „Н. Й. Вапцаров“ (с номера върху тях) може да се види на снимка.

**О.з. капитан I ранг  
доц. г-р Иван ЙОТОВ  
(Випуск 1951–1957 г.),  
доктор  
хонорис кауза на  
ВВМУ „Н. Й. Вапцаров“**

Илюстрациите са от фонда на Военноморския музей.



През юбилейната 1931 г. Морското училище се помещава в сградата на 8-а пехотна дружина.



През 1940 г. част от Морското училище е преместено в сградата на 8-и приморски полк, където е до 1953 г.

## Какво е за Вас Никола Вапцаров и какво означава да си Вапцаровец?

### Анкета с възпитаници на ВВМУ „Н. Й. Вапцаров“

Всеки от възпитаниците на Морското училище, което е покровителствано от 1949 г. от своя патрон Никола Йонков Вапцаров от 26-и випуск (1926–1932), носи по своему дълбоко в душата си спомените за Флотската алма-матер и за Вапцаровския дух. За читателите на празничния вестник „Вапцаровец“, посветен на 135-годишнината на Морското училище потърсихме отговора на въпроса „Какво е за Вас Вапцаров и какво за Вас означава да си Вапцаровец?“.

За целта капитан I ранг о.р. професор д.п.с.н. инж. Илия Петров Пеев от випуск „Шейновски“ (1967–1972) събра обобщаващите отговори на два въпроса, които зададе на курсанти

и офицери от Военноморските сили и търговското корабоплаване:

1) Какво разбирате под Вапцаровски дух? Какво е съдържанието на Вапцаровския дух за Вас?

2) Какво за Вас означава да си Вапцаровец? Как носите името Вапцаровец по света, в Световния океан и моретата, в които плаватете?

В анкетата се включиха 11 възпитаници на Морското училище - Вапцаровци от различни поколения и випуски: от Вапцаровския випуск (1948–1953) до випуски, които сега се обучават във ВВМУ „Н. Й. Вапцаров“.

#### Капитан далечно плаване Негелчо Ганев Негелчев

Випуск 1988–1993, класно отделение 184, специалност „Корабоводене“, Пилотска станция – Варна



Жение вероятно се свързва с различно съдържание.

Чувайки името му, то повиква у мен две асоциации – за гениалното му творчество, част от него неразривно свързано с морето и морския живот - изключително правдиво и живо пресъздаден, и за трагичната му съдба – изоставен и грозно предаден от силните на деня поради ниски човешки пороци и жалка конюнктура.

Извън всякакъв патос - винаги съм бил горд в себе си, че името му се е превърнало в свещен символ на училището, в което сме научили много и където сме срещнали много верни приятели.

#### Капитан II ранг о.р. г-р инж. Никола Людмилов Стоянов

Випуск 1988–1993, класно отделение 182, специалност „Радиолокация за ВМС“, главен асистент във ВВМУ „Н. Й. Вапцаров“.



Бъде такъв за всички членове на същото това общество.

Антагонизмът на живота, който външува поета, осъзнавайки противоречията, пред които е изправен съвременният човек, също се възлъщава в понятието Вапцаровски дух. Много ясно това личи в поезията на поета, където невиджаният технически прогрес се противопоставя на войната, мизерията, глада и безработицата.

Затова е гордост да се наречеш Вапцаровец. За мен това означава да си съвременен човек, живеещ с проблемите на своето време и търсец начини да ги преодолее в името на живота.



Капитан I ранг инж. Ваньо Иванов Мусински  
Випуск 1990–1995, класно отделение 101, специалност „Корабоводене за ВМС“, бивш командир на Първи дивизион патрулни кораби, в момента слушател във Военноморския колеж на САЩ в Нюпорт, Роуд Айлънд.



Въпреки че писмото Ви е изненада за мен, не мога да не призная, че често съм мислил по тези въпроси. Особено около времето за отбелязване на патронния празник на ВВМУ, когато нашите медии, вместо да отразят постиженията на училището, са заели от писанията (или помиите) на знайни и незнайни „автори“, които всячески се мъчат да очернят името и делото на неговия патрон.

ВВМУ „Н. Й. Вапцаров“ е едно уникално явление в най-новата ни история. Уникално, защото в Третата българска държава една страна на зеделци и занаятчии, които традиционно никога не са разбирали ролята и ползите от морето, първото ни техническо учебно заведение е морско.

Уникално е и името на това учебно заведение. То не е на някой изтъкнат мореплавател, адмирал, учен или национален герой. ВВМУ носи името на редови свой възпитаник, който дори и не успява да направи една нормална кариера в тази професия.

Да, той е талантлив поет, но не това е най-голямото му достойнство. Животът или по-скоро краят на живота на Вапцаров отразяват по най-добрия начин философията на обучението в училището, останала не-

изменна през вековната му история, независимо от политическите превратности на времето. А именно готовността да се отстояват идеите с цената на всичко. Готовността за саможертва в името на идеалите и вярата в тяхната правота.

Спомням си една дълбока истина, казана от Бертолт Брехт: „Никои няма да пита какво е било времето, а защо са мълчали поетите му.“ Какъв по-добър пример за поет като Вапцаров, осмелил се да назове с най-красивите рими недръзите на своето време? Точно в това е величието на този скромен поет, готовността да заплати с живота си задължението да каже истината. Човекът, който обича живота: „За него - Живота - направил бих всичко...“

Съзнателно го жертва: „За тях, за бъдещите хора...“ И сега, когато едрите звезди над Фамагуста са все същите и трюмовете продължават да са пълни с лепкав мрак, за хиляди възпитаници на училището, напуснали близки и родина, за да търсят препитание в морето, нито стиховете на поета са загубили своята острота, нито словото му при завършването на училището е загубило своята актуалност и правота.

Делото на Вапцаров продължава да бъде пример за честен човек, поет и моряк. Ярък пример за подражание на възпитаниците на училището – Вапцаровци. Доказателство, че големите личности не е нужно винаги да извършват велики дела, нужно е да съумеят да останат личности независимо от времето и условията.

#### Капитан Васил Димитров Дачев

Вапцаровски випуск 1948–1953 г. Плавал дълги години като капитан на кораб по река Дунав и други водни пътища на Европа. Морски барг и писател маринист, секретар на Вапцаровския випуск, носител на почетния знак на г-раг Варна



Моето поколение живя в епоха, „когато земята се отървеше от отровната си плесен“, когато прогресът помете кафявата чума – фашизма, от лицето на земята и когато животът се очакваше до дойде „по-хубав от песен“. Това за милиони хора на планетата не бяха само слова на Никола Вапцаров, а девиз и знаме, извисени от Човека, който написа „Песен за човека“ и сам изживя живот като песен.

Живот - хармония между идеи, слово и дела, възправян срещу света на насилието, „срещу един скован от злоба свят“. И всичко това постигнато с несъкрусима Вяра и Дух, за които „бронейни патрони няма открити“. Дух и Вяра, събрали в хармоничен фокус светлина, обич, човеколюбие. И сега, когато стане дума за тези Вапцаровски добродетели, се зареждам с родолюбие и хуманизъм.

Възпитаник съм на Висшето военноморско училище, което бе удостоено с името на носителя на Световната награда за мир Никола Вапцаров. За всички възпитаници на нашата Морска алма-матер патронът на училището олицетворяваше бореца за мир, певеца на морето, боеца за правдата. В това от-

ношение той бе съизмерим с другия титан на революционната мисъл и дело – Христо Ботев, и двамата увековечили имената си с героизма и любовта, за която са живели и са се борили.

За отлични успехи в усвояване на морската наука нашият випуск бе удостоен с името Вапцаровски. Лично голямата българска майка баба Елена Вапцарова осинови випуска и с негово име, с неговата Вяра, „с кораби като планини“ Вапцаровци се отправиха по моретата и океани за прослава на Родината.

Десетилетия се извизаха под кила на корабите, но Историята тегърва ще оценява подвига и достойнството на своя доблестен син. И днес той е нужен на човечеството и ни зарежда с Вяра и Надежда за по-добър живот.

В моя живот Вапцаров е не само съвременен Прометей, а и Извор на духовна красота и нравственост. С негово име, с неговата Вяра хиляди Вапцаровци гордо развявахме флага на морска България по света.

Гордея се, че в негова памет и чест активно участвах в изграждането на паметници и паметни плочи във Варна и Банско, и осенен от неговия ореол, написах редица книги за мъжеството на неговите последователи – българските моряци. Защото се обичаме!

В знак на уважение към патрона на Морското училище посвещавам стихотворението си.

#### РАЗСТРЕЛЪТ

На Никола Вапцаров

„Разстрел, и след разстрела“ - Знаме  
и Зов и Песен за човека,  
и Слово – неугасващ пламък,  
изгрял в сърцата ни вовеки.

„Разстрел, и след разстрела“ – Вечност.  
Любов и Вяра не умират!  
Безсилни са за теб картечи,  
бунтовно чедо на Пирина.

Затуй е „просто и логично“,  
че няма за герой забрава,  
че все по-крепко се обичаме  
с любов, по-жарка от жарава.

Васил ДАЧЕВ

## Какво е за Вас Никола Вапцаров и какво означава да си Вапцаровец?

### Анкета с възпитаници на ВВМУ „Н. Й. Вапцаров“

От стр. 26

**Капитан далечно плаване Георги Тодоров Алеков**  
Випуск 1966–1971 г., класно отделение 603, специалност „Корабоводене“, възпитаник на три училища, които носят името на Никола Вапцаров. Дългогодишен преподавател във ВВМУ „Н. Й. Вапцаров“, секретар на Българската асоциация на морските капитани



Лятото на 1953 г. ми стана ясно, че ще уча в новостроящото се училище в родното ми село Селановци и то ще носи името на Никола Йонков Вапцаров. Училището беше открито през 1958 г. на 12 януари и на 14 януари 1958 г., вече петокласник, седнахме на новите чинове.

От първи клас съм Вапцаровец и още от тогава и досега за мен Вапцаров беше равно на Левски. Разбира се, отначало беше чисто по детски, но постоянно разбирането и усещането какво е Вапцаров за мене се разви-

ряваше и обогатяваше, а и сега, вече съм 70-годишен, този процес продължава. След основно училище до седми клас завърших Техникума по механизация и електрофикация на селското стопанство „Никола Йонков Вапцаров“ в гр. Бяла Слатина и след това ВВМУ „Никола Й. Вапцаров“.

Постъпих във ВВМУ през 1966 г. и завърших през 1971 г. Бях в класно отделение 603 с ротен командир капитан I ранг Икономов и взводни командири капитан I ранг Сарафов и капитан II ранг Йорданов. Да съм Вапцаровец е това, което съм показал и успял от 1953 г. досега. Много ми е трудно да направя разлика между разбирането какво означава Вапцаровския дух и какво е съдържанието му, но основното за мен е ВЯРА, СТОИЦИЗЪМ И ЛЮБОВ КЪМ МОРЕТО.

#### Курсант старшина I степен Десислава Петрова Начева

Випуск 2013–2018 г., класно отделение 311, специалност „Организация и управление на тактическите подразделения за ВМС“, специализация „Корабоводене за ВМС“



Вапцаровският дух? Само няколко думи са достатъчни да го загатнат: „И трябва да се борим неуморно, / и трябва да си страшно упорит“ (из „Завод“). Вапцаровският дух е силата и желанието за борба с негодите на живота, който от своя страна е „настръхнало вбесено псе“, вярата в по-доброто бъдеще и отдадеността за постигането му.

Като жена в армията, команден профил, стиховете на Вапцаров винаги са допринасяли, като са ме дарявали с кураж за най-тежкото изпитание да „зная своето място / във живота“ и напразно да не „се дам“ (из „Огняроинтелигентска“).

Да си Вапцаровец, е да си усетил неговия дух и енергията на онази „бликаща младост, / която раздрусва светът“ (из „Епоха“). Мога да нарека курсантите едни истински Вапцаровци, защото всеки от нас носи военноморската униформа и понася „негодите на военната служба“ (военната клетва на БА) като възпитаник на ВВМУ „Н. Й. Вапцаров“ точно поради наличието на този дух.

Плавайки в Световния океан, Вапцаровци носят със себе си отличителните умствени, физически и психически качества, издръжливост и борбеност, които показват и пред чуждестранните моряци. Така българският моряк допринася за световното признаване на ВВМУ „Н. Й. Вапцаров“.



**Курсант-мичман Християн Кременов Костов**  
Випуск 2011–2016 г., класно отделение 121, специалност „Организация и управление на тактическите подразделения за ВМС“, специализация „Корабни машини и механизми за ВМС“, знаменосец на ВВМУ „Н. Й. Вапцаров“



Вапцаровският дух, витаещ тук, е неизменна част от ежедневието на училището. Представява този порив към справедливост, тази любов към морето и родината, това уважение към машините, с които е известен Никола Вапцаров. Това е една непокорност и дисциплина, съчетани в симбиоза, които се просмукват във всеки един, пристъпил входа на училището. Резултатите сочат, че именно

този дух, тази Вапцаровска искра, която гори във всеки от нас, създава онзи пламък - страстта, нужна всекиму, изминавайки отредения си път („Дори да умирам, живота със грубите лапи челични аз пак ще обичам!“).

Плавайки в моретата и океаните, всеки един от нас, наричайки себе си Вапцаровец, носи духа на поета. Така Вапцаровският дух се разпространява навсякъде и се всява във всички моряци. Това е от особена важност, защото именно Вапцаровският дух е „подправката“, без която не може да се приготви морякът, човекът, личността, който, ако всеки един от нас бъде, светът щеше да бъде едно по-прекрасно място.

#### Курсант старшина II степен Петър Стефков Генов

Випуск 2014–2019, класно отделение 103-41, специалност „Организация и управление на тактическите подразделения за ВМС“, специализация „Военноморски комуникационни и радиотехнически системи“



Вапцаровският дух е духът на един проблематичен човек и поет, търсец острата диалогична лирика и спора, в които да въвличе максимален брой хора, защото става въпрос за най-съществени неща от живота на всеки човек. Съдържанието на Вапцаровския дух показва истинската същност на човешкото битие и ценности.

Една от най-важните стъпки в моят живот бе да реша, искам ли да стана военен и дали си заслужава в тези времена да отбраним нашето мило отечество. Поради факта, че броя на военните и техниката е редуциран почти до минимум.

Тогава се замислих за завета на всички тези велики български патриоти, дали живота си за отечеството ни, от които славни редици е великият Никола Вапцаров. Точно този дух ме накара да се замисля, че ако не сме ние - младите хора в България, да

продължим Вапцаровското дело, може би в бъдеще суверенитета и независимостта ни ще бъдат подложени на съмнения.

Да съм Вапцаровец, означава да продължавам многогодишните традиции, които са създадени във ВВМУ „Никола Й. Вапцаров“, но и да ги надграждам и отстоявам с нови ценности. Заветът на нашия патрон е да отстояваме правата си, да сме винаги подготвени, за всяка една ситуация и да реагираме по определения начин спрямо нея. Да защитаваме обикновените човешки ценности, защото на първо място сме хора, а чак след това военни.

На този въпрос е рано да отговоря поради факта, че все още следвам. Смятам обаче, че както моите колеги от Морското училище, така и аз, ще носим името на Вапцаровци по света с гордост, чувство на патриотизъм към родината ни. Както и най-важното – че където да се намираме по света, ще знаем, че там някъде ни чака едно отечество, готово да ни посрещне с отворени обятия при нашето завръщане. Защото носим с гордост името Вапцаровци!

#### Курсант главен старшина Пенка Ангонова Атанасова

Випуск 2012–2017, класно отделение 212, специалност „Организация и управление на военните формирования на тактическо ниво“, специализация „Военноморски комуникационни и радиотехнически системи“



но и духовно и ще пренесе в бъдещето жизнелюбието и готовността да се изгради един нов, мечтан и наистина справедлив хуманен свят.

Вапцаровският дух за мен е пътеводител. Дава ми сили да си поставям високи цели. Към тяхното осъществяване е насочена цялостната ми дейност. Изпълва ме с упоритост и постоянство, защото знам, че от един удар дървото не пада. Събуденият стремеж към нови постижения доказва силната воля, желанието на човек да не спира в развитието си.

Никола Вапцаров е поет, който умее да предаде нравствени стойности с най-обикновени „думи прости“ и да ги превърне в поезия. В различни аспекти на своето творчество поетът философски интерпретира вярата като жизнена доминанта в човешкия живот, утвърждава я като висша ценност, без която животът би бил невъзможен.

Съдържанието на Вапцаровския дух е свързано с вярата. Вярата е вътрешно състояние на човека, привлечен от идеята да промени своя живот и реалността, в която живее. В нея са заложени човешката сила и самочувствие. Тя е благо, което трябва да се отстоява. Тя е гаранция, че човекът ще оцелее не само физически,

Да си Вапцаровец, означава да си човек, въоръжен със силата на волята, с търпение и непокорство, с озлобление и благородство, да крачиш смело напред, за да докажеш на всички и най-вече на себе си, че човешкият дух е несломим.

Професията си избрах с любов. Преследвах мечтата си и днес като курсант във ВВМУ „Н. Й. Вапцаров“ с гордост нося името Вапцаровец.

#### Инженер Славчо Ценов Пешков

Випуск 1965–1970; 1970–2015 – механик на корабите от световния флот, иконописец; 2006–2016 – председател на УС на Клуба на корабните механици; 2014 – член, а от 2016 г. – председател на УС на Фондация „Морски съгби“



Вапцаровският дух включва честност, твърдост, яснота, конкретност. Носил съм този дух като механик на корабите по морета и океани заедно с гордостта от училището, преподавателите, офицерите, приятелите и вестник „Вапцаровец“, чийто редактор и илюстратор бях още

от първите му броеве.

Сигурно всеки носи в себе си свой Вапцаров и това е прекрасно. Никола Вапцаров е бисер в короната на българската поезия. Неговата поезия ме вдъхновява. Има щастието да бъда приятел с поета Владимир Голев - съгражданин и познат на Никола Йонков Вапцаров. Роден съм и съм живял на улица „Н. Й. Вапцаров“ № 40 в Михайловград. В началното училище ми преподаваше много мила жена, близка роднина на поета Младен Исаев. Незабравими са разговорите ми с тези хора на тема Вапцаров.



Рис. Димчо ПИШМАНОВ

## Какво е за мен Вапцаров?



Контраадмирал Румен Попов  
като началник на  
ВНВМУ „Н. Й. Вапцаров“, 1988 г.

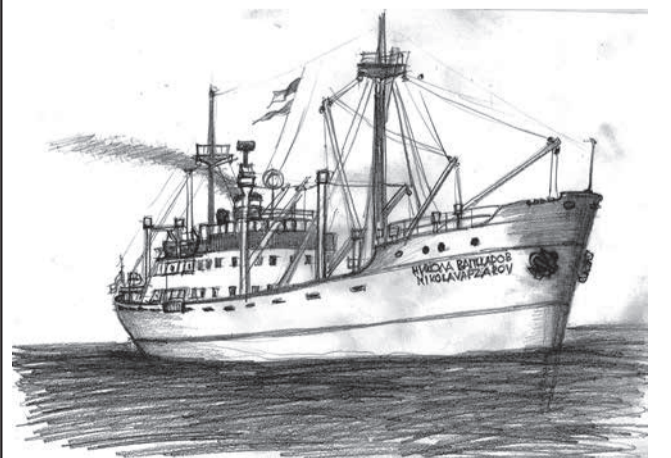

Румен Попов  
като курсант от  
Вапцаровския випуск, 1949 г.



С баба Елена Вапцарова, юли 1953 г.

През четиридесетте и петдесетте години на отминалия XX век България имаше достойна многохилядна армия и флот. В онова далечно време в казармата отбиваха воинския си дълг синовете на Отечеството, израснали в „благополучното“ царство България: полуграмотни и незграпоти. Мнозина от младите войници и матроси за първи път виждаха що е то кино, театър, за първи път подхващаха в ръцете си книга. Художествената самодейност беше едно от средствата за духовното облагородяване на младите хора. Интелектуалното равнище на тази самодейност в Морското училище, разбира се, беше друго и носеше други плодове. През зимата на 1948–1949 г. нашата кадетска рота подготви поетичен рецитал по стихове на Вапцаров „Песен за човека“. В него по много крахлив начин стиховете на поета се влиаха в образи и сцени. Драматургията на рецитала се режисираше от талантливия и благороден артист от Варненския драматичен театър Атанас Велико.

За качествата на рецитала можете да съдите по факта, че на националния презлед на художествената самодейност той беше представен на галаконцерта в Народния театър „Иван Вазов“ в присъствието на почти цялото правителство. За нас, младите кадети, това беше и първи подтик да се запознаем с творчеството на поета и да заживеем с него. Дотогава ние знаехме повече за неговата трагична гибел, но стиховете му бяха познати на малцина. От това време ние, момчетата от нашия випуск, носим в сърцата си поезията на Вапцаров, любов, която ни крепи и в годините на нашата старост.

Струва ми се, че най-наси-

тениите с драматизъм, с разочарование, но и с оптимизъм стихове в поезията на Вапцаров са изпети в стихотворението „Писмо“. Романстиката на стиховете:

„Ти помниш ли  
морето и машините,  
и тръмовете, пълни  
с лепкав мрак?  
И онзи див копнеж  
по Филипините,  
по едрите звезди  
над Фамагуста?“

запленени душите ни. В годините на нашата младост едва ли имаше възпитаник на Морското училище, който не е заспивал с тях. Поне за мен това беше така. Аз съм роден и израснал в град Пловдив и водата на полупресъхналата Марица беше най-голямата магията на стиховете за Филипините и звездите над Фамагуста определи моя път към морето, път, по който вървах в целия си съзнателен живот от млад кадет през 1948 г. до белокоп адмирал през 1990 г. Но важното е друго. Стиховете на Вапцаров създадоха у всички нас от Вапцаровския випуск друго отношение към живота в училището, смей да кажа и към живота на страната. Този вапцаровски импулс сплоти випуска за достигане на успехи в учението и го направи единственият, постигнал отлични резултати. С годините импулсът се превърна в усилие, което изпрати в Световния океан десетки капитани далечно плаване, администратори от висок ранг в родното корабплаване и стържавата, командирите във военноморския флот, четирима адмирала.

В чисто личен план, към общия вапцаровски дух на випуска у мен се наслажда и обаянието на майката на поета баба Елена. Имах щастието да се докосна до тази

света жена, когато я съпровождах от Банско до Варна, за да участва в нашето производство в първо офицерско звание, както и в дните преди това. Малкото гуми, които си обменяхме по дългия многочасов път с влака, останаха в съзнанието ми не като някакво наставление, а като отношение към миналото с житейско примирение и светла, немногословна надежда за по-добро бъдеще, такова, каквото го изгражда-

мярата на достойнството в дните на изпитания.

Началото беше 1948 г. След дълга служба на подводните лодки, години на академично образование, служба в Щаба на ВМФ и Генералния щаб през 1982 година министерска заповед отново ме върна във Висшето народно военноморско училище „Никола Йонков Вапцаров“. Някога в неговите скромни класни стаи, израснаха възхновените вапцаровци. Сега аз наследявах едно друго

училище, изградено като учебна институция, с развита учебно-материална база, активна научна и изследователска дейност. Това наследство трябваше да запазя и да наградя, заедно с всички, които работеха с ум и сърце в училището. Предмет на друг разговор е доколко съм успял в това си начинание. Но училището, в което се беше учил Вапцаров, беше задължено да носи името му с досто-

инство. Това беше тежка отговорност.

Вапцаров не беше само национално достойние, името и творчеството му мереха ръст с най-светлите имена на света. Възпитаниците на училището бяха длъжни да носят името на своя патрон из Световния океан, както достойнството на родния флаг. Мисля, че в много от това успяхме. Учебно-материалната база – планетариумът, редица тренажори, нов жилищен корпус и спортна зала, компютризацията и видеолузациата на учебния процес – създаваха все по-модерен

облик на училището. Новите учебни планове и програми непрекъснато гонеха световните стандарти. Международната морска организация не можеше да не отчете това и училището придоби сертификат за международно призната институция за подготовка на висши кадри за корабплаването. Много са примерите, които бих могъл да разкажа за нарасналия престиж на училището в света, но за илюстрация ще приведа само един. Той е свързан с хора от Великобритания – владетелката на моретата, както допреди 80 – 90 години я величаеха.

По това време търговското корабплаване на Великобритания изпитваше остър недостиг от моряци, включително и на офицерски кадри. За да реши проблемите си, някаква британска фирма се обърва към нашето Параходство БМФ, което тогава се оглавяваше от капитан далечно плаване Атанас Йонков, с молба да ѝ осигури офицерски кадри. Йонков изказва готовност, но когато започват да обсъждат офертата, английската фирма предлага условия, каквито са били договорени с Китай, който е осигурявал нуждите на фирмата дотогава. Тези условия не удовлетворяват нашата страна, преди всичко поради по-високата квалификация на нашите офицери. Английските представители, разбира се, трудно могат да приемат, че ние даваме по-висока подготовка и пожелават да се запознаят с училището, което готви тези кадри, и с центъра за следдипломна квалификация. Именно поради тази причина се наложи да приема групата от английската фирма. Тя се състоеше от собственика на фирмата, завършил морското си образование в Англия, и от главния инженер, млад мъж от индийски произход. Когато запознанството с училището завърши, англичанинът с нескрит респект ми каза: „Сър, вие имате едно прекрасно училище, което, за съжаление, аз не съм завършил.“

Разказах всичко това подробно не защото то по някакъв начин подхранва моята суета. Разказах го, за да се разбере, че създаденото през годините беше значително, то имаше национални измерения и неговото опазване,

а още по-точно неговото развитие е общо задължение на следващите поколения. В някаква степен то е и причина за моята гордост, че съм бил началник в продължение на 8 години на това прекрасно училище, с което е свързан целият ми съзнателен живот.

Бих искал да споделя и няколко съждения в страни от моята лична съдба и причастност към Морското училище.

Когато на човек зададат въпроса от заглавието „Какво е за вас Вапцаров?“, първият рефлекс, който задейства в съзнанието му, е да напише няколко искрометни

фрази като „голям“, а може и „велик“, „борец за социални правдини“, „гордост за нацията“ и други подобни слова и словосъчетания. Но когато рефлексите отминат и човек започне да мисли, разбира, че всичко това може и да е истина, но определенията са плоски, двумерни, както се казва в геометрията. А Вапцаров е обемен, триизмерен и не е трудно да се види неговият живот в четвъртата, времевата координата на българския и не само на българския културен и обществен живот. В тази система личността и стиховете на поета живеят своя самостоятелен живот в наше време, вписват се в него, дават му своята украса и присъда. Вапцаров прилича на многогранен кристал. Когато го стържиш в ръката, си и най-малкият трепет, ударите на сърцето ти го карат да хвърля отблясъци ту тук, ту там в нашето битие много години след гибелта на поета. Те живеят днес, както са живели преди повече от 76 години. Не зная дали с всичко, което написах, успях да отговоря на въпроса, но зная, че Вапцаров в много предопредели моя път в живота и моето възприятие за родина, социална справедливост и безкомпромисно слушане на тях.

**Контраадмирал  
о.з. Румен ПОПОВ,  
Вапцаровски випуск  
1948–1953 г.,  
началник на ВНВМУ  
през 1982–1990 г.**



С баба Елена Вапцарова, юли 1953 г.



Юли 1953 г. С баба Елена Вапцарова във Варненското езеро.

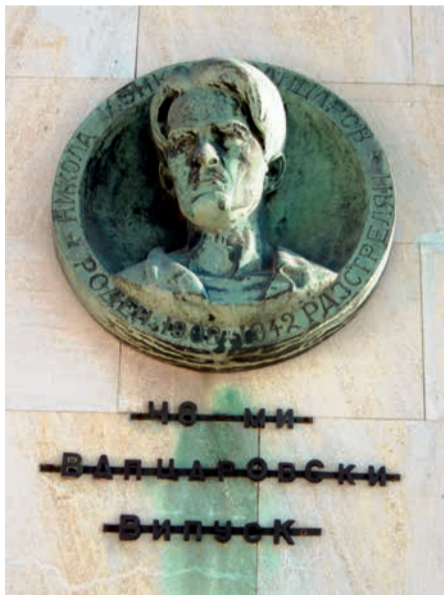

Орелефът на Никола Вапцаров,  
поставен от Вапцаровския випуск  
на Пилотската кула в Пристанище Варна-изток.

## Първият началник на катедра „Корабостроене“ в Морското училище

Да си спомним за живота и дейността на инженер капитан-лейтенант Неделчо Стоянов Великов

На 1 април 2016 г. се навършиха 48 години от преждевременната кончина на инженер капитан-лейтенант Неделчо Стоянов Великов. Коварната болест отне живота на талантливия инженер корабостроител, когато той бе само на 35 години!

Роден е на 31 юли 1933 г. в село Марково, Новопазарска околия, Шуменска област, в семейство на железничар. Всички образователни нива до 1949 г. завършва с пълно отличие. Тогава той кандидатства за кадет в Народното военноморско училище „Н. Й. Вапцаров“, Варна, където е приет в 49-и кадетски випуск. През 1952 г. завършва с пълно отличие курса и е изпратен за обучение в Корабостроителния факултет на Висшето военноморско инженерно училище „Ф. Э. Дзержинский“, Ленинград. След 5 години се дипломира със златен медал. Дипломната му работа е била посветена на проектирането на подводница, във връзка с което е бил единственият курсант чужденец, допуснат в специализирано конструкторско бюро в Кронщад.

Завръща се в България и е назначен за конструктор в конструкторското бюро на КРЗ „Флотски арсенал“ - Варна (понастоящем „ТЕРЕМ-КРЗ Флотски арсенал - Варна“). През 1958 г. постъпва като преподавател по дисциплините „Хидродинамика“ и „Теория и устройство на кораба“ в преименуваното вече Висше народно военноморско училище „Н. Й. Вапцаров“, Варна.

За съжаление едва ли има друго инженерно образование у нас, което да е било откривано и закривано толкова пъти, както корабостроителното инженерно образование! Той като неговата история не е обект на тази статия, тук ще спомена само, че през 1959 г. започва обучението на инженери корабостроители във ВНВМУ „Н. Й. Вапцаров“. При създаване на катедра „Корабостроене“ Н. Великов е назначен за началник на катедрата и става главният организатор по подготовката на четири випуска инженери корабостроители (от 1959 до 1967 г.).

На тази ключова позиция за корабостроителната специалност във ВНВМУ „Н. Й. Вапцаров“, той е принуден да преодолява много трудности. Заради почти несъщест-



Инженер капитан-лейтенант  
Неделчо Стоянов Великов  
(1933–1968 г.)

вуваща приемственост в корабостроителното образование у нас липсват необходимите хабилитирани преподаватели по основните дисциплини, специализирани учебни лаборатории, учебници и пособия. При тези трудни условия Н. Великов успява да привлече останалите преподавателски кадри по специалните корабостроителни предмети, а също и някои от водещите инженери корабостроители, които заедно с него и увлечени от неговата енергия осигуриха високо професионално равнище на обучение на курсантите. Благодарение на неговата неуморна организаторска дейност те стажуваха няколко месеца в производството и конструкторските бюра на корабостроителните заводи във Варна, Бургас и

Русе, имаха и плавателна практика на корабите от Параходство „Български морски флот“. Без съмнение този вид обучение запознаваше курсантите с практическите проблеми на проектирането, строенето и експлоатацията на кораба. Също така, тъй като на български език по това време почти не съществуваше инженерна корабостроителна литература, Н. Великов информираше обучаемите за наличната литература на руски език и им препоръчваша кои книги са най-подходящи за тях. Затова без преувеличение може да се каже, че повечето курсанти корабостроители, при завършване на обучението си във ВНВМУ притежаваха солидна колекция от книги по своята специалност.

Може би не е известен фактът, че той дори организира посещение на група курсанти корабостроители в опитния басейн на Одеския институт за инженери на морския флот. И това е по времето, когато Институтът по корабна хидродинамика във Варна още не беше открит!

Към всичко, казано за организаторската дейност на Н. Великов, трябва да се добави и неговата дейност като преподавател по основните корабостро-

ителни предмети. Тези от нас, които са слушали увлекателните му лекции по „Теория на кораба“, сигурно си спомнят за това, че всяко качество на кораба (ходкост, устойчивост, клатене и т.н.) ние сме изучавали задълбочено в шест последователни семестъра. Освен високия професионализъм, с който той преподаваше, трябва да се спомене и младежкия му ентузиазъм. Н. Великов обичаше корабостроителната професия и правеше всичко, което зависи от него, за да предаде любовта към професията на младите курсанти. По-късно много от неговите ученици станаха водещи инженери и допринесоха за успехите на българското корабостроене.

През 1968 г. Н. Великов защитава кандидатска дисертация в Ленинград на тема водометен двигател за торпедо, но не получава научната степен поради внезапната му кончина.

За човешките качества на Н. Великов също може да се говори много. Дори само последният етап от неговия кратък живот е достатъчен, за да ги илюстрира. Когато постъпва в болницата в Разград, се подлага на експеримент за откриване на ракова вакси-

на. Той е познавал цялостното развитие на болестта си и е казвал на брат си Христо Великов (инж. капитан I ранг, сега пенсионер): „По-добре да бъда в помощ на науката, отколкото да умра безславно.“

Да, инженер капитан-лейтенант Неделчо Великов не ни напусна безславно. Споменът за него е жив както в сърцата на неговите възпитаници, така и в паметта на цялото Морско училище, той не е забравен!

**Доц. г-р  
Любен ИВАНОВ,  
Възпитаник на  
78-и (първи) випуск  
по специалността  
„Корабостроене“ в  
Морското училище\*  
(пенсионер)**

\*Авторът сърдечно благодарни на брата на инж. капитан-лейтенант Неделчо Великов – инж. капитан I ранг Христо Великов от випуск 77, своите колеги Стефан Горанов от випуск 78, Здравко Станчев от випуск 79, Михаил Бояджиев, Костадин Йосифов и Румен Тотеф от випуск 80 на Морското училище – Варна, и инж. Иван Алексиев, възпитаник на Университета в Ростов (Тех. фак.), ГДР, за оказаната помощ при написване на тази възпоменателна статия.

12 март 2016 г.



- 1, 2 и 3 – учебни корпуси;
- 4 – учебен и жилищен корпус;
- 5, 6 и 7 – жилищни корпуси;
- 8 – спортен комплекс (спортна зала и плувен басейн);
- 9 – планетариум;
- 10 – сгради за логистично осигуряване и кинозал;
- 11 – сграда на Българския морски квалификационен център;
- 12 – паметникът на патрона на ВВМУ – Никола Йонков Вапцаров.

Снимката е илюстрация към статията на доц. г-р о.з. капитан I ранг Иван Йотов „Името и сградите на Морското училище“ (стр. 24-25).

# Учебните кораби на Морското училище

## Учебните ветроходи и яhti

**Бригантина „Асен“ (бивш „Взрив“)**  
„Асен“ (I) - (бивш „Взрив“) е учебен ветроходен кораб на Морското училище от 1891 до 1904 г. Пунктове за базиране: Русе и Варна.

Ветрилно стъкмяване: баркентина, 7 ветрила (от които 3 – прави), ветрилна площ – 310 кв. м, гървен рангоут. Водоизместване: 250 тона. Корпус: железен, нитова конструкция, гървен палубен настил. Дължина - 38,00 м; широчина – 6,00 м; газене - 2,60 м. Двигател: няма. Екипаж: 22-ма души (щатен) плюс до 35 практиканти. В експлоатация от: 1856 до 1904 г.

Под български флаг: 1879–1904 г. Участие в Сръбско-българската война (1885 г.): извършва 10 двойни рейса с военни товари от Русе до речните пристанища в Северозападна България в подкрепа на войските, отбраняващи обсадената Видинска крепост. Изведен от строя през 1904 г. Един от изявените командири на учебния ветроход е лейтенант Рашко Серафимов, по-късно първи български морски офицер – подводничар, командвал флота през 1919 г.

**Гафелна шхуна „Асен“ (II)**  
(бивш „Утриш“)

Учебен ветроходен кораб на Рибарското училище (1927–1931 г.) и на Морското училище (1931–1956 г.). Построен през 1907 г. в Холандия.

Ветрилно стъкмяване: двумачтова гафелна шхуна, 7 ветрила, ветрилна площ 285 кв. м. Рангоут: изцяло от гърво, мачтите са с по една стенга, на която има по една гървена марсова площадка. На фокмачтата има къса рea за вдигане на флажни сигнали. Водоизместване: 240 тона. Корпус: стоманен (нитова конструкция), стоманена главна палуба с частичен гървен палубен настил около оръдията и палубните механизми. Основни характеристики: дължина: 40,60 м; широчина: 6,80 м; газене: 2,35 м; двигател: дизелов Deutz, 110 к.с. (1945–1956 г.), максимална скорост – 7 възла. Екипаж: щатен от 14 души (двама офицери: командир и механик, двама боцмани (палубен и машинен), 10 подофицери и матроси; практиканти – до 30 души. Изведен от строя на 5 юни 1956 г.

**Гафелна шхуна „Н. Й. Вапцаров“**  
(бивш „Горянин“)

Построен в Корабостроителницата на Царево през 1947 г. по проект на инж. Карл Трънка. Най-големият строен някога в България морски кораб с гървен корпус. Ветрилно стъкмяване: тримачтова гафелна шхуна, шест ветрила, ветрилна площ 313 кв. м, гървен рангоут. Корпус: гървен (странджански гърб и бор), палуба – настил от бор, подводната част на корпуса е обшита с поцинкована ламарина. Водоизместване: 370 тона.

Дължина – 44 м; широчина – 8,5 м; газене – 2,81 м. Двигател: „Бурмайстер и Вайн“ (240 к.с.), с който развива скорост 7,5 възла. Скорост под ветрила: 6–7 възла. Служба като моторен търговски ветроход: 1948–1951 г. Служба като учебен ветроход: от 10 март 1951 г. (приет от ВМС, а от 17 май 1951 г. – зачислен на Военноморското училище, като името „Н. Й. Вапцаров“ получава малко по-късно) до 1958 г., когато започва преустройството му в изцяло моторен учебен кораб. Екипаж: 15 души (щатен), до 45 практиканти.

**Крайцерска яхта „Курсант 1“**

По предложение на контраадмирал Емил Станчев (1931–2014 г.), началник на ВВМУ „Н. Й. Вапцаров“ от 1976 до 1982 г. в Института по корабостроене – Варна, е проектирана крайцерска яхта, необходима за обучението на курсантите по ветроходство, морска практика и лoция на Българското Черноморие. Главен конструктор на яхтата, произведена в КЗ „Г. Димитров“ – Варна, е инж. Георги Керанчев. „Курсант 1“ е официално зачислена на ВВМУ през 1982 г. През 1990 г. яхтата с екипаж от курсанти и с шкипер капитан III ранг Димитър Димитров е първа в своя клас в международната регата „Крим '90“. Година по-късно отново е първа в своя клас в регатата „Ехо '91“. „Курсант 1“ предлага много добри битови условия за обучението на 10 курсанти, водени от един преподавател. Яхтата е в състава на учебната флотилия на ВВМУ до 1998 г.

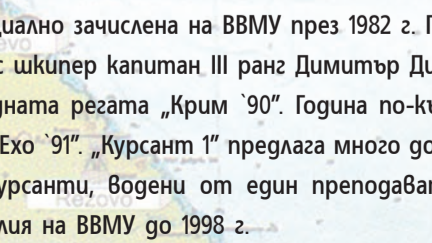
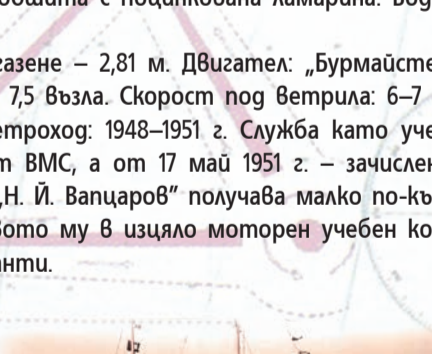
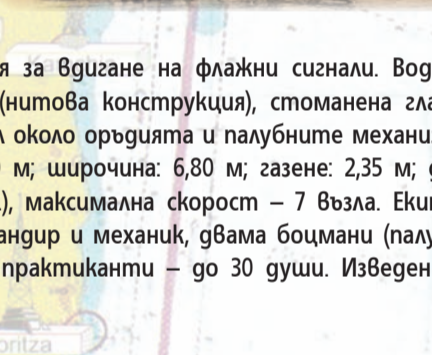
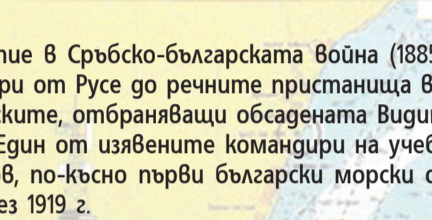

**Гафелен йол „Стрела“ (бивш „Анемон“)**

Учебен ветроходен кораб на Морското училище (1907 - 1941 г.). Името „Стрела“ получава на 18 май 1909 г. Построен през 1886 г. във Франция. Ветрилно стъкмяване: гафелен йол, 7 ветрила, ветрилна площ 238 кв. м. Рангоут: изцяло от гърво, гротмачтата е с една стенга, бизанмачтата е с изнесен бизангик. Водоизместване: 28 тона. Корпус: гървен (гърб, а палубата - от бор), подводната част е обшита с медна ламарина. Дължина - 25,50 м; широчина - 3,58 м; газене - 3,10 м;

височина на корпуса - 3,15 м. Двигател – няма. Екипаж: 6 души, при краткотрайни плавания може да приема до 18–20 практиканти. Максимална скорост: 12–13 възла. Яхтата „Стрела“ е закупена през 1906 г. по предложение на тогавашния началник на българския военен флот капитан I ранг Пол Пишон. Ветроходът е приет през март 1907 г. във Франция, Марсилия. „Анемон“ е построена през 1886 г. във Франция.

**„Звезда“ – първата ветроходна яхта**  
клас „Дракон“ у нас

През 30-те години на XX век в световното ветроходство се появява нов клас – „Дракон“. През 1948 г. „Дракон“-ът е утвърден като единен международен и за олимпийски клас (до 1972 г.). През периода 1934–1940 г., когато Морското училище се намира на остров Кирил, в състава на учебната флотилия е първата у нас яхта от класа „Дракон“. Тя носи името „Звезда“. Във фонда на Военноморския музей се съхранява друга снимка, на която се вижда учебният кораб „Камчия“ и застаналата до него яхта „Звезда“. Как се е появила „Звезда“ в тази флотилия и каква е била нейната съдба тепърва предстои да бъде изяснено. Според спомени на флотски ветерани по време на Втората световна война използването на яхтата за учебни цели е преустановено, а след 1945 г. „Звезда“ е предадена на Народния морски съюз, където отново е използвана за обучението на ветроходци.

**Гафелна шхуна „Веслец“ (бивш „Милка“)**

Построен е в корабостроителницата на Тодор Желябов в Кавала (тогава в пределите на България). Получава името на майката на Желябов – „Милка“. Корпусът е изграден изцяло от бор. Има ветрилно стъкмяване на двумачтова гафелна шхуна с две гафелни и три носови ветрила с гървен рангоут. Влиза в експлоатация на 5 октомври 1943 г. Дължина: 28,50 м; широчина: 6,35 м; газене: 2,70 м; водоизместване: 200 т; скорост под ветрила: 6–7 възла; скорост като моторен ветроход: 9–10 възла.

На 6 май 1949 г. е предаден на ВМС, където е зачислен като учебен кораб на Военноморското училище. През юни 1953 г. е предаден като учебен кораб на Нахимовското училище във Варна. От 19 август 1955 г. „Веслец“ отново е учебен кораб на Военноморското училище до 1958 г., когато е предаден на Доброволната организация за съдействие на отбраната.

**Баркентина „Калиакра“**

Учебният ветроход е построен през 1984 г. в Гвинея, Полша. Корабът е собственост на Паракорство „Български морски флот“, а след приватизацията му през 2009 г. става собственост на БМКЦ. Ветрилното му стъкмяване е баркентина, а общата ветрилна площ – 1080 кв. м. Корпусът е двупалубен, стоманен. Водоизместване - 392 т; дължина (с бушприта) – 52 м; широчина – 8 м; височина на борда – 5,5 м. Има спомогателен дизелов двигател от 310 к.с., с помощта на който може да развие скорост до 10 възла. Екипажът е до 21 души, а броят на практикантите достига до 30 души. Най-дългото плаване („Гранд регата „Колумбус“), в което участва, е в продължение на 6 месеца през 1992 г. Баркентината е традиционен участник в регатите „Къти Сарк“, като практикантите традиционно са от ВВМУ „Н. Й. Вапцаров“.

## Учебните кораби на Морското училище Учебни параходи, моторни кораби и катери

### Учебен кораб „Камчия“

През периодите 1934–1940 г. и 1946–1952 г. един от учебните кораби на Морското училище е парната яхта „Камчия“. Тя е построена през 1883 г. във Великобритания (водоизместване 100 т). През 1907 г. под името „Деромас“ е приета в състава на военния флот на България с първоначално предназначение да бъде лична яха на княз Фердинанд I. Без да бъде използвана за тази цел, през различните периоди „Камчия“ (с това име е от 1909 г.), освен учебен кораб, изпълнява предназначението на минен заградител (може да носи до 12 мини на палубата си), водолазен и хидрографски кораб.



### Учебен кораб „Н. Й. Вапцаров“

През 1958–1959 г. на учебния моторен ветроход „Н. Й. Вапцаров“ (бивш „Горнин“) е извършено основно преустройство. Корабът става моторен, надстройките и вътрешните помещения са променени в интересна учебната плавателна практика на курсантите. На борда му преминава практиката на много випуски на ВВМУ „Н. Й. Вапцаров“ и на няколко випуска на Мичманското средно военноморско училище „Антон Иванов“. По време на учебни плавания многократно пресича Черно море (Варна – Сочи) и показва отлични мореходни качества. От 1982 г. е предаден на Организацията за съдействие на отбраната под ново име – „Патриот“. Последната му функция е кораб-ресторант, нает от частна фирма. Потъва при силен щорм през октомври 1993 г. пред буна 101 във Варненския залив.



### УПК „Никола Вапцаров“

През 1976 г. влиза в експлоатация специализираният за провеждане на учебни практики с обучаемите по всички специалности курсанти от ВВМУ „Н. Й. Вапцаров“ учебно-производствен кораб „Никола Вапцаров“ (собственост на Параходство „Български морски флот“). За обучението на бъдещите корабоводители са предвидени два учебни мостика, оборудвани със съвременни технически средства за корабоводене и приемо-индикатори за съществуващите радионавигационни системи, учебна радиостанция и класни аудитории. УПК „Никола Вапцаров“ е построен през 1976 г. в Полша (водоизместване 5525 т). Дизелов двигател с мощност 5500 к.с. осигурява постигането на скорост от 15,7 възла. Корабът е изведен от експлоатация през 2003 г.



### Учебен кораб № 421

(бивш „Димитър Благоев“)

През 1997 г. пътническият кораб на Параходство „Български морски флот“ „Димитър Благоев“ е преустроен в учебен кораб на ВВМУ „Н. Й. Вапцаров“. Екипажът му е от 21 души и има възможност да приема на борда до 100 души курсанти и студенти – практиканти. Учебните плавания с него са в района на Черно и на Средиземно море. Корабът е построен през 1969 г. във Варна (водоизместване 1125 т). Два дизелови двигателя от по 300 к.с. дават възможност да се развива скорост до 13 възла. Район на плаване – 2000 мили, при скорост от 10 възла. Понастоящем корабът е плаваща учебна база на ВВМУ.



Издаването на този брой на „Вапцаровец“ е подготвено от екип на „Морски вестник“ (ISSN 1311 - 1868): о.з. капитан II ранг г-р Атанас ПАНАЙОТОВ (главен редактор), Дора ТОМОВА (коректор), Мариян РАДЕВ (предпечат). Печатница „Техноинженеринг АВС“ - Варна

### Durankulak



### Ескадрен миноносец „Г. Димитров“ (бивш „Озорной“)

На 20 февруари 1950 г. в Севастопол, тогава в пределите на СССР, е вдигнат българският военноморски флаг на ескадрения миноносец „Озорной“ (проект 30К). На 23 февруари с.г. най-големият боен кораб в цялата ни военноморска история пристига във Варна. Тържествената церемония за присвояването на името на Г. Димитров се състои на 19 май 1950 г. Бойната служба на кораба в нашите ВМС продължава до 1958 г., когато той е обявен за учебен кораб и извършва първия си поход (Варна – Одеса – Севастопол – Варна), осигуряващ практиката на курсантите от ВВМУ „Н. Й. Вапцаров“. През 1959 г. „Г. Димитров“ извършва втори учебен поход (Варна – Констанца – Одеса) и е подчинен на началника на Морското училище. Последното му учебно плаване е на 20 септември 1960 г. На 14 май 1961 г. е спуснат военноморският флаг и корабът е изведен от строя. Голяма част от неговото оборудване става част от учебно-материалната база на Морското училище.

### УПК „Петър Берон“ (бивш „Алкауг“)



Търговският кораб на Параходство „Български морски флот“ „Петър Берон“ (бивш „Алкауг“) през 1972 г. е преустроен в учебно-производствен кораб (УПК) за плавателна практика на курсантите от ВВМУ „Н. Й. Вапцаров“ с посещения на пристанища в Куба и Западна Европа. Корабът е построен през 1949 г. във Великобритания (водоизместване 9084 т). Тази дейност продължава до 1980 г., когато „Петър Берон“ е превърнат в плаваща учебна база и е закомтен в стария плавателен канал „Морезеро“. Експлоатацията му продължава до 2015 г.

### УБК № 421 „Н. Й. Вапцаров“ (бивш базов миночистач)



През 1982 г. започва преоборудването на изведения от строя на ВМС базов миночистач проект 254 в учебно-боен кораб (УБК) на ВВМУ „Н. Й. Вапцаров“, който носи името на патрона на флотската алма-матер и е с бордови № 421. Запазени са основните тактико-технически характеристики на бойния кораб като миночистач и като минен заградител, като са създадени и добри условия за плавателна практика на курсантите, които се подготвят за служба като офицери във ВМС. Водоизместване – 569 тона, дължина – 58 м, широчина – 8,4 м, газене – 2,45 м. Два дизелови двигателя от по 220 к.с. дават възможност за постигането на максимална скорост от 15,8 възла. Район на плаване – 700 мили, при скорост 12 възла. УБК № 421 е бракуван през 1993 г.

### Учебен катер № 422 „Асен“ (бивш „Кит“)



През периода 2005–2006 г. е изпълнена цялостната процедура за предаването на рейдовия катер „Кит“ на Параходство „Български морски флот“ като дарение за ВВМУ „Н. Й. Вапцаров“. Хроничният недостиг на финансови средства във военния бюджет е причината за продължителния основен ремонт и преустройство на някогашния рейдови катер в учебен плавателен съд. През 2014 г. „Асен“ (трети в историята на учебните кораби на Морското училище с това име) бе тържествено именуван. Сега разполага със съвременни технически средства за корабоводене и предлага добри възможности за обучението на курсантите по маневриране в теснини, рейдове и пристанищни акватории, подпомага обучението по морска практика, осигуряване на гребно-ветроходни походи и др.

Страниците за учебните кораби на Морското училище подготви о.з. капитан II ранг Атанас ПАНАЙОТОВ, доктор по история

Редакционна колегия на този брой на „Вапцаровец“: о.з. капитан I ранг Тодор ЙОТОВ (председател), о.з. капитан I ранг проф. г.п.с.н. Илия ПЕЕВ, Светла ТУХЧИЕВА.

## Православен храм „Св. Николай“ ще бъде въздигнат във Флотската ни алма-матер

*Запалих свещ от друга свещ,  
ръка целунах на старица,  
и нещо скъса се във мен  
като в ранена птица...*

*Забравих страх, усетих Бог —  
и светлината ме прегърна...  
И времето за дълго спря —  
аз в себе си се върнах...*

*В храма...*

За да съградиш Божи храм в днешно време, е необходима непрекословна вяра в доброто и силен проповеднически дух. Изграждането на храм потвърждава една библийска истина — преди всичко е словото! Защото зад всяко добро дело или начинание стои една идея, едно намерение, което се изрича и споделя сред приятели, съмишленици, съратници, и се тръзва напред то да бъде свършено.

Храмът е сграда за обществено богослужение. Наричаме храма и църква, което ще рече събрание. „Бог, наистина, е навсякъде, но Той проявява по-особено Своите благодатни сили в места, които са Нему посветени“ (Второзак. 12:5, 11; 3Цар. 8:29; 2Пар. 5:13; 7:1). Именно такива места са храмовете.

Изграждането на всеки храм Божи е тайнство, явление. В нашия размирнен век, воден от все по-необозрима греховност и алчност, заради която се противопоставят едни на други хора, семейства, общности и народи, това

е пътят към утехата, надеждата и сигурността, към внезапно бликналата любов към всички и към всичко като нежна увереност и всеизпълваща благодарност. Защото, за да се съгради църква, която е храм Божи, трябва не само пари, колкото и те да са важни. Трябват и смирение, любов и прошка.

С такава идея, по-скоро мисия, са тръгнали хора, които с ум, душа и сърце години наред работещи за морската идея и за флотската ни алма-матер инициираха съграждането на православен храм на територията на ВВМУ „Н. Й. Вапцаров“. Идеята е вече е подплатена с одобрен идеен проект и църковно настоятелство. В състава на настоятелството влизат Негово благоговейство протоиерей Живко Георгиев, контраадмирал Митко Петев — командир на ВМС, капитан I ранг проф. д.в.н. Боян Медникаров — началник на ВВМУ „Н. Й. Вапцаров“, г-н Николай Цанев — член на училищното настоятелство,

к.д.п. Продан Раганов — управител на „Зодиак Меритайм ООД“ и член на училищното настоятелство, инж. Тодор Андонов — управител на „Термал Инженеринг ООД“, инж. Светлин Стоянов — изпълнителен директор на ККЗ „МТГ — Делфин“. Всички те, хора с вяра са убедени, че не е важно човек да е успял за себе си — това не е достатъчно за щастие, а по-важното е да направиш добро за другите, трябва да допринесеш за общото благо. И това е много важна поука за всеки от нас. Защото България е успешна и ще бъде успешна само с нашия общ принос и само тогава, когато си кажем „БЪЛГАРИЯ — това съм аз“.

Всеки храм се посвещава на някой Господски или Богородичен празник или на някой Божи угодник. Празникът, на

който е посветен храмът, наричаме „храмов празник“. С решение на църковното настоятелство православният храм към ВВМУ „Н. Й. Вапцаров“ ще носи името „Св. Николай“. В навечерието на храмовия празник — Никулден, ще се отслужва Велика вечерня с петохлебие или бдене, а на другия ден — Света литургия. След отпуста на литургията ще се извършва водосвет и специална лития с поменаване имената на живи и покойни ктитор и приложници на храма.

Храмовете се отличават от другите сгради както по своята архитектура, така и по своята вътрешна уредба и украса. Храмът е устроен така, че да напомня за Бога и да предизвиква у нас молитвено разположение. Православният храм на ВВМУ „Н. Й. Ва-

пцаров“ ще има кръстовидна форма — символ на Христовия кръст.

Пред самия храм ще бъде издигната кула с камбана, откъдето камбанният звън ще възвестява началото на отделните богослужения и на по-важните моменти, както и някои радостни или тъжни случаи от живота на ВВМУ „Н. Й. Вапцаров“. Архитектурно храмът ще бъде построен в базиличен стил и ще представлява четвърти-та продълговата църква със засводен таван.

Вътрешното устройство на храма ще включва три главни части: притвор (входно помещение), средна част (кораб) и св. олтар. Постройката и разделението им ще е по образец на старозаветната скиния на Иерусалимския храм, който имал открит двор,

светилище и Святая Светих. Храмът ще бъде обрнат към изток, а над притвора ще бъде изградена камбанарията. Проектът за изграждане на храма предвижда монтаж и на иконостас, свързващ един ред от икони.

За изграждането на храма е открита и дарителска кампания за набирание на средствата с банкова сметка BG25TTBB 9400 15 2720 3535.

И нека Небесният покровител и Повелител на морските стихии пази душите и напътства делата на тези, които с ум, душа и сърце са приели изграждането на Храм „Св. Николай“ във ВВМУ „Н. Й. Вапцаров“ за своя кауза!

**О.р. капитан I ранг  
Тодор ЙОТОВ**

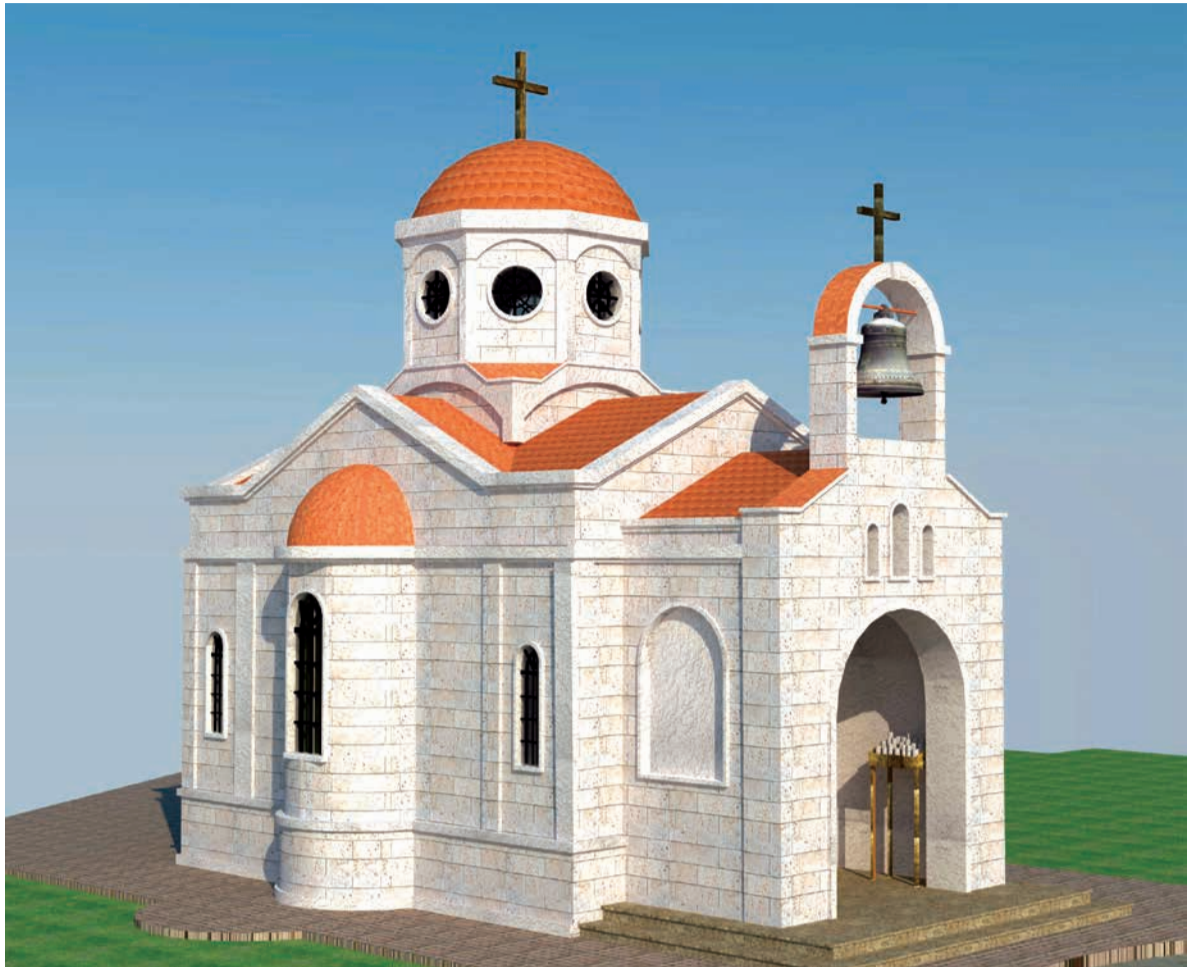

На 8 февруари 2016 г. в парка на Висшето Военноморско училище „Н. Й. Вапцаров“ се състоя църковен ритуал за първата копка на храм „Св. Николай“. В присъствието на много местни високопоставени личности, дарители и представители на медиите Негово Високопреосвещенство Варненският и Великопреславски митрополит Йоан отслужи тържествен водосвет и положи основния камък на бъдещия храм.

Снимки Атанас ПАНАЙОТОВ